

ROMANIA
JUDETUL TELEORMAN
CONSILIUL LOCAL AL MUNICIPIULUI ROSIORII DE VEDE

HOTĂRÂRE

Privind: constatarea încetării de drept a mandatului de consilier local al domnului Alexe Lucian și declararea locului vacant.

Consiliul Local al Municipiului Roșiorii de Vede, întrunit în ședința ordinară, astăzi 12.07.2012

Având în vedere:

- demisia din funcția de consilier local a d-lui Alexe Lucian înregistrată sub nr. 11399/02.07.2012;
- expunerea de motive a primarului municipiului, înregistrată sub nr. 11793/05.07.2012 ;
- raportul de specialitate întocmit de secretarul municipiului, înregistrat sub nr. 11792/05.07.2012;
- referatul constatator întocmit în condițiile art. 12 alin. 2 din Legea nr. 393/2004 privind Statutul aleșilor locali, cu modificările și completările ulterioare, înregistrat sub nr. 11814/05.07.2012;
- raportul de avizare al comisiei de specialitate pentru administrație publică locală, apărarea ordinii și liniștii publice, a drepturilor cetățenilor, juridică și de disciplină;
- prevederile Legii nr. 393/2004 privind Statutul aleșilor locali, cu modificările și completările ulterioare,

În temeiul art. 45 și art. 115 alin 1 lit. b din Legea nr. 215/2001 a administrației publice locale, republicată, cu modificările și completările ulterioare,

HOTĂRĂȘTE:

Art. 1 – Constată încetarea de drept, prin demisie, înainte de expirarea duratei normale a mandatului de consilier local al d-lui ALEXE LUCIAN ales la 10.06.2012 pe lista P.N.L.

Declară vacant locul în Consiliul Local.

Art. 2 – Prezenta hotărâre va fi comunicată în termen legal autorităților și persoanelor interesate, prin grija secretarului municipiului.

PREȘEDINTE DE ȘEDINȚĂ
Gogoi Ion



CONTRASEMNEAZĂ
Secretar,
Cîța Mioara Iulia

M. I. Cîța

ROSIORII DE VEDE
Nr. 12/12.07.2012

Prezenta hotărâre a fost adoptată cu un număr de 17 voturi "pentru", -- voturi "împotriva", -- abțineri, din totalul de 19 consilieri în funcție din care 17 prezenți

25

ROMANIA
JUDETUL TELEORMAN
CONSILIUL LOCAL AL MUNICIPIULUI ROSIORII DE VEDE

HOTĂRÂRE

privind: validarea mandatului de consilier local al d-nei Sfânt Maria Adelina și completarea unei comisii de specialitate a Consiliului Local.

Consiliul Local al Municipiului Roșiorii de Vede, intrunit în ședința ordinară, astăzi 12.07.2012

Având în vedere:

- expunerea de motive a Primarului, înregistrată sub nr. 11847/05.07.2012 ;
- raportul de specialitate întocmit de Secretarul Municipiului, înregistrat sub nr. 11846/05.07.2012 ;
- raportul de avizare al comisiei de specialitate pentru administrație publică locală, apărarea ordinii și liniștii publice, a drepturilor cetățenilor, juridică și de disciplină a Consiliului Local;
- adresa nr. 136/04.07.2012 a Organizației Județene P.N.L. prin care se confirmă că d-nei Sfânt Maria Adelina, supleant pe lista de aleși de la 10.06.2012, la nr. 7 este încă membru P.N.L.
- raportul comisiei de validare a Consiliului Local privind validarea unui mandat de cons. Local.
- dispozițiile art. 96 alin (9) din Legea nr. 67/2004 pentru alegerea autorităților publice locale;
- dispozițiile art. 33 din Legea nr. 215/2001 a administrației publice locale;

În temeiul art. 31 alin. 5 și art. 45 din Legea nr. 215/2001 a administrației publice locale, republicată,

HOTĂRĂȘTE:

Art. 1 - Validează mandatul d-nei Sfânt Maria Adelina, ales consilier local supleant pe lista P.N.L. la 10.06.2012.

Art. 2- Se completează comisia de specialitate pentru activități social-culturale, culte, învățământ, sănătate și familie, muncă și protecție socială, protecție copii, tineret și sport a Consiliului local cu d-na Sfânt Maria Adelina.

Art. 3 - Prezenta hotărâre va fi comunicată d-lui Primar, Instituției Prefectului Județului Teleorman, compartimentelor vizate și persoanelor interesate.

PREȘEDINTE DE ȘEDINȚĂ
Gogoi Ion



ROSIORII DE VEDE
Nr. 13/12.07.2012

CONTRASEMNEAZĂ
SECRETAR MUNICIPIU
Cița Mioara Iulia

Prezenta hotărâre a fost adoptată cu un număr de 17 voturi "pentru", _ _ voturi "împotriva", _ _ abțineri, din totalul de 19 consilieri în funcție din care 17 prezenți

CONSILIUL LOCAL AL MUNICIPIULUI
ROSIORII DE VEDE

HOTARARE

privind: aprobarea Planului Urbanistic Zonal „CENTRALA SOLARA CU PANOURI
FOTOVOLTAICE „ Municipiul Rosiorii de Vede

Consiliul Local al Municipiului Rosiorii de Vede, Judetul Teleorman intrunit in sedinta ordinara, astazi
12.07.2012.

Avand in vedere:

- expunerea de motive a primarului inregistrata sub nr. 11585/04.07.2012;
- raportul Compartimentului Arhitect Sef inregistrat sub nr. 11351/29.06.2012;
- raportul de avizare al comisiei pentru urbanism, protectia mediului turism ;
- dispozitiile Legii nr.350/2001 privind amenajarea teritoriului si urbanismului referitoare la competentele de aprobare a documentatiilor de urbanism cu modificarile si completarile ulterioare;
- proiectul nr. fn/2010 intocmit de SC Elco Impex SRL Alexandria, sef proiect dr. arh. Davidenco Gabriel- P.U.Z. „CENTRALA SOLARA CU PANOURI FOTOVOLTAICE„ inregistrat la Primaria Municipiului Rosiorii de Vede sub nr. 8644/21.05.2012;
- avizul prealabil de oportunitate nr.2/14.09.2010 pentru intocmirea documentatiei de urbanism Plan Urbanistic Zonal, aprobat de Primarul Municipiului Rosiorii de Vede;
- avizul unic al Comisiei Tehnice de Arhitectura , Urbanism si Amenajarea Teritoriului a Judetului Teleorman nr.25/08.062012 inaintat de beneficiarul lucrarii SC SOLAR ENERGY OPAL SRL cu adresa nr.10459/19.06.2012;
- prevederile art.36 alin.1 si alin 5, lit.e) din Legea nr.215/2001 a administratiei publice locale republicata. In temeiul art. 45 alin.2, lit.e) si art.115 alin.1, lit.b) din Legea nr.215/2001 a administratiei publice locale republicata.

HOTARASTE:

Art.1. - Se aproba Planul Urbanistic Zonal „CENTRALA SOLARA CU PANOURI
FOTOVOLTAICE „ Municipiul Rosiorii de Vede, anexa la prezenta.

Art.2. - Se aproba introducerea in intravilanul Municipiului Rosiorii de Vede a terenului studiat prin
PUZ, situat pe DN 65A Tarlaua 69 parcelele P1, P2, P20, P21/1, aband suprafata de 167.500 mp.
Indicatori urbanistici : POT max=50% , CUT max =1.50 , regim de inaltime P-P+2E.

Art.3. - Infrastructura zonei studiate prin prezenta documentatie de urbanism se va
executa pe cheltuiala beneficiarului SC SOLAR ENERGY OPAL SRL (fost SC SOLAR
ENERGY ALPHA INVEST SCS)

Art.4. - Prezenta hotarare se comunica , prin grija secretarului municipiului Rosiorii de Vede, in
termenul prevazut de lege Prefectului Judetului Teleorman, Primarului, Consiliului Judetean Teleorman,
APM-Teleorman,OCPI-Teleorman, Compartimentului Arhitect Sef si SC SOLAR ENERGY OPAL SRL.

PRESEDINTE DE SEDINTA:

Gogoi Ion



CONTRASEMNEAZA

SECRETAR

Cita Mioara Iulia

M. I. Cita

ROSIORII DE VEDE

Nr. 14 din 12.07.2012

Prezenta hotarare a fost adoptata cu un numar de 17 voturi „pentru”, -_ voturi „impotriva”, _1_ abtineri, din totalul
de 19 consilieri in functie din care 18 prezenti.

SC ELCO IMPEX SRL
ALEXANDRIA

PREȘEDINTE DE Ședință
GOGOI ION



PLAN URBANISTIC ZONAL

CONTRASEMNEAZĂ
SECRETAR,

CITA MIODARA IULIA
M.E.I.

Volumul 1. MEMORIU DE PREZENTARE

1. Introducere

Date de recunoastere a documentatiei:

-Denumirea proiectului:

**CENTRALA SOLARA CU PANOURI
FOTOVOLTAICE**

-Amplasament :

**MUNICIPIUL ROSIORII DE VEDE
TARLAUA 69 PARCELELE P1, P2, P20, P21/1
JUDETUL TELEORMAN**

-Beneficiar :

**SC SOLAR ENERGY ALPHA INVEST SCS
MUNICIPIUL BUCURESTI
STR. PROF.DR. IOAN ATHANASIU NR.33
SECTOR 5**

-Proiectant :

**SC ELCO IMPEX SRL
ALEXANDRIA**

-Data elaborarii:

AN 2010

**JUDETUL TELEORMAN
CONSILIUL LOCAL AL MUNICIPIULUI ROSIORII DE VEDE**

HOTARARE

Privind: aprobarea prelungirii contractelor de inchiriere pentru locatarii apartamentelor ANL din blocul F2, sc.A si B situate pe str.Aleea Parc Nord si blocurile E si I din str.Oltului, municipiul Rosiorii de Vede, jud.Teleorman

Consiliul local al Municipiului Rosiorii de Vede, intrunit in sedinta ordinara astazi 12.07.2012

Avind in vedere :

- expunerea de motive a Primarului municipiului Rosiorii de Vede nr.11764/05.07.2012 ;
- raportul de specialitate nr11763/05.07.2012;
- prevederile art. 8 alin . (4) si (5) din Legea nr.152/1998 privind infiintarea Agentiei Nationale pentru Locuinte , republicata;
- HG nr.962/2001 privind aprobarea normelor metodologice pentru punerea in aplicare a Legii nr.152/1998. privind infiintarea Agentiei Nationale pentru Locuinte ;
- Anexele nr.1 si nr.2 la HCL nr.83/12.10.2009 prin care s-a aprobat prelungirea contractelor de inchiriere ANL la bl. F2, sc.A si B situat pe str.Aleea Parc Nord, bl.E si I str.Oltului si bl.414 si 415 din str. Republicii, precum si modul de calcul a valorii nominale a chiriei lunare pentru locuintele ANL la titularii de contract care au implinit ~~varsta~~ de 35 de ani;
- Rapoartele de avizare ale comisiilor pentru activitati economice, pentru protectie sociala si juridica ale Consiliului Local;

In temeiul prevederilor art. 36 alin. (2) lit. d), alin (6) lit.a) pct.17 si art. 45 alin (3) din Legea nr. 215/2001 privind administratia publica locala, republicata,

HOTARASTE :

Art.1. Se aproba prelungirea contractelor de inchiriere ANL pe o perioada de un an , de la data expirarii , pentru locatarii din bl. F2 sc.A si B din str.Aleea Parc Nord, municipiul Rosiorii de Vede, incepand cu data de 16.08.2012 si pentru locatarii din bl. E si I situate in str.Oltului,municipiul Rosiorii de Vede,jud. Teleorman , incepand cu data de 16.09.2012.

Art. 2. Chiria lunara pentru locatarii bl.F2, sc.A si B, care au implinit varsta de 35 de ani, este de 2,63 lei /mp, conform Anexei 1 la HCL nr.83/12.10.2009, iar pentru locatarii bl.E si I care au implinit varsta de 35 ani , este de 2,69 lei/mp.

Chiria modificata se aplica dupa expirarea perioadei initiale de 5 ani de la data repartizarii locuintei.

Art. 3. Prelungirea contractelor de inchiriere se va realiza prin act aditional.

Art. 4. De ducerea la indeplinire a prezentei , raspunde SPADPP.

Art. 5. Prezenta hotarare se comunica prin grija Secretarului Municipiului, Primarului Municipiului Rosiorii de Vede, Prefectului Judetului Teleorman, Serviciului Public A. D. P. P si D.I.T .

PRESEDINTE DE SEDINTA
Gogoi Ion



CONTRASEMNEAZA
SECRETAR
Jr. Cita Mioara-Iulia

M. C. Mioara-Iulia

Rosiori de Vede
Nr. 15/12.07.2012

Prezenta hotarare a fost adoptata cu un nr. de 18 voturi „pentru” , - voturi „impotriva” , - abtineri, din totalul de 19 consilieri in functie din care 18 prezenti

CONSILIUL LOCAL AL MUNICIPIULUI ROSIORII DE VEDE

HOTARARE

Privind: modificarea si completarea Regulamentului de administrare a domeniului public si privat de interes local anexa nr. 1 la H.C.L. nr. 64/31.05.2005

Consiliul Local al Municipiului Rosiorii de Vede intrunit in sedinta ordinara de lucru avand in vedere:

- expunerea de motive a Primarului Municipiului Rosiorii de Vede inregistrata sub nr. 11808/05.07.2012;
 - raportul de specialitate al S.P.A.D.P.P. inregistrat sub nr. 11807/05.07.2012;
 - regulamentul de administrare a domeniului public si privat de interes local anexa nr. 1 la H.C.L. nr. 64/31.05.2005;
 - raportul de avizare al comisiilor pentru activități juridice și urbanism;
- În temeiul art. 36 , alin (2), lit c), și art. 45 alin din legea nr. 215 a administrației publice locale republicata,

HOTARASTE:

Art. 1 Se modifica si se completeaza art. 29 lit. b din regulamentul de administrare a domeniului public si privat de interes local anexa nr. 1 la H.C.L. nr. 64/31.05.2005 si va avea urmatorul cuprins:

- La locurile de inhumare atribuite pe durata de 25 sau 49 ani:
- cavou subteran constand din 1 pana la maxim 6 cripte;
 - lucrari supraterane de natura celor prevazute la lit. a (art. 29 din regulamentul) cat si lucrari supraterane constand in constructii (cu inaltimea de maxim 4 m pana la punctul cel mai inalt al sarpantei) si alte lucrari cum ar fi lespezi obeliscuri etc.
 - constructiile supraterane (cu inaltimea de maxim 4 m pana la punctul cel mai inalt al sarpantei) se vor executa in conformitate cu modelul anexa la prezenta.
 - pentru constructiile în care se fac înmormântări supraterane este obligatoriu avizul sanitar.

Art. 2 Prezenta hotarare se comunica, prin grija secretarului municipiului Rosiorii de Vede, in termenul prevazut de lege, Primarului Municipiului Rosiorii de Vede, Prefectului Judetului Teleorman, SPADPP.

Presedinte de sedinta
Gogoi Ion



Contrasemneaza
Secretar
Jr. Cata Mioara Iulia

Rosiorii de Vede

Nr. 16 / 12.07. 2012

Prezenta hotărâre a fost adoptată cu un nr. de 17 voturi „pentru”, voturi ___ - 1 „împotrivă”, ___ - ___ abțineri, din totalul de 19 consilieri în funcție din care 18 prezenți.

PROIECT DE SERVICIU
GOGA ION

ANEXA LA HCL
NR. 16/12.07.2012

31

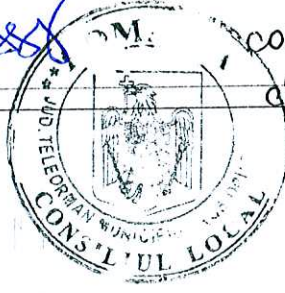

CONTRASEMNEARĂ
SECRETAR
CĂM. MIHAI PĂLĂDĂ
M. P.

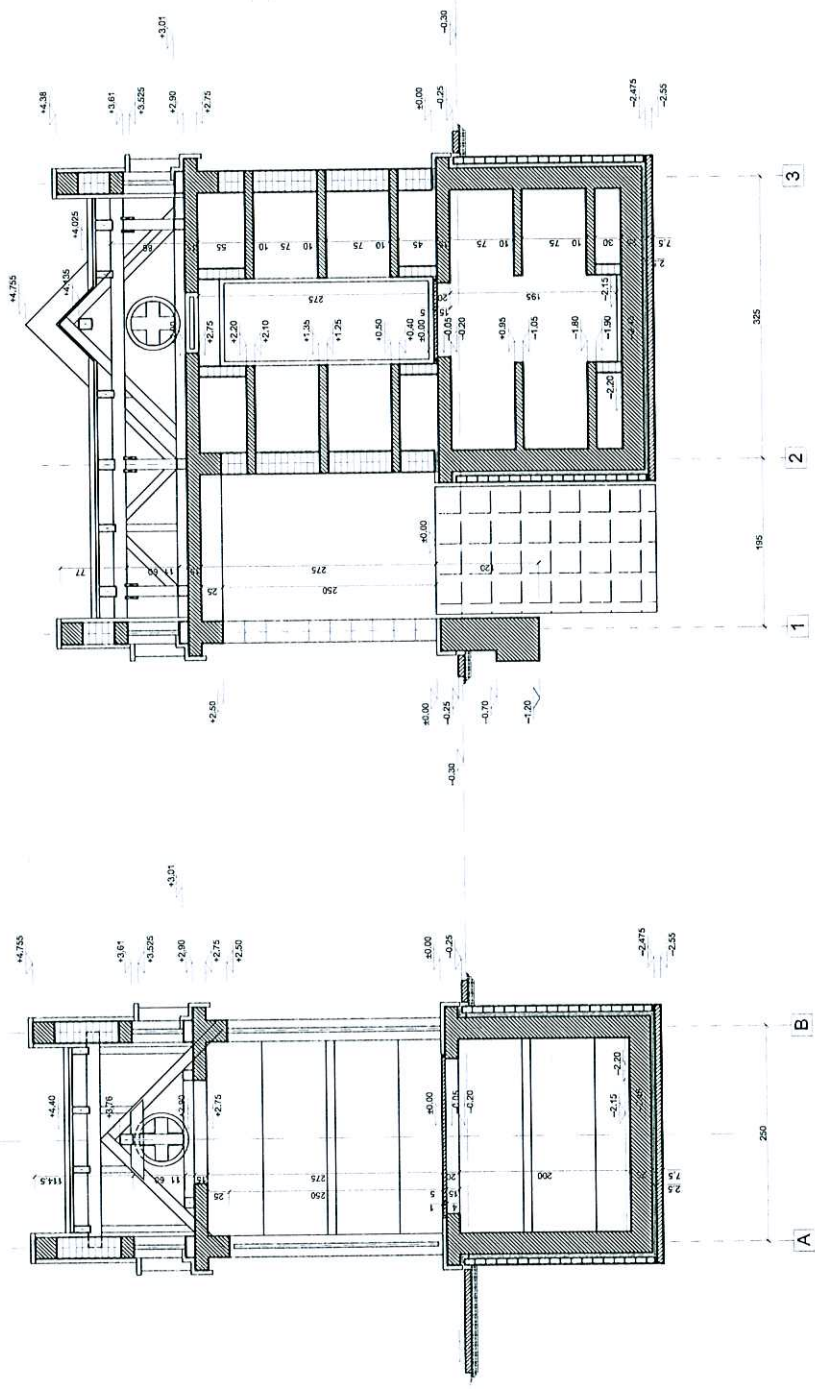

SECȚIUNE LONGITUDINALĂ, L - L

SECȚIUNE TRANSVERSALĂ, T - T

SOCIETATE CU RĂSPUNDERE LIMITĂ S.C. UNID DOMUS S.R.L. Județul Teleorman R.C. J04/11152/1994		DENUMIRE PROIECT: MONUMENT FUNERAR, S-HP MUNICIPAL ALEXANDRIA	Proiect nr. 107
Șef proiect	Arh. Cezar Dîru	BENEFICIAR: FRIGĂ CORNELIA, MUN. ALEXANDRIA	Fișa:
Proiectat	Arh. Cezar Dîru		Planșa nr. A 2
Administrator	Arh. Cezar Dîru		SECȚIUNI CARACTERISTICE T - T; L - L;
		Scara: 1/50 Din 1/200	

PREȘEDINTE DE ȘANȚĂ
- GOGOI ION

COMPROMISENȚĂ
SECRETAR
CĂM. MĂDĂRA IULIA

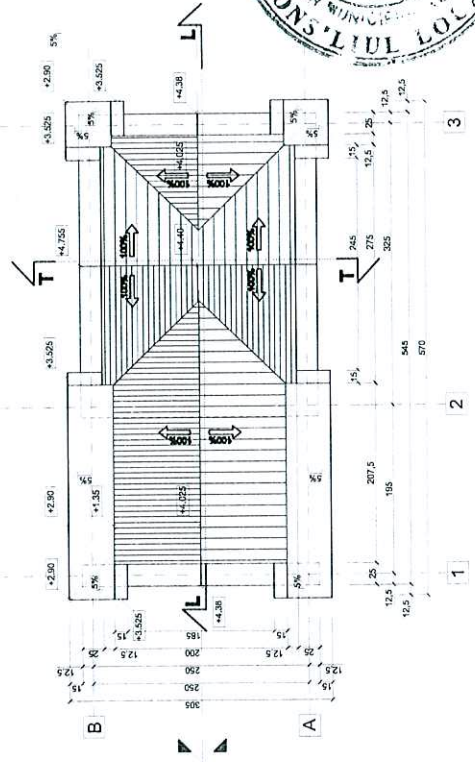

PLAN ACOPERIȘ

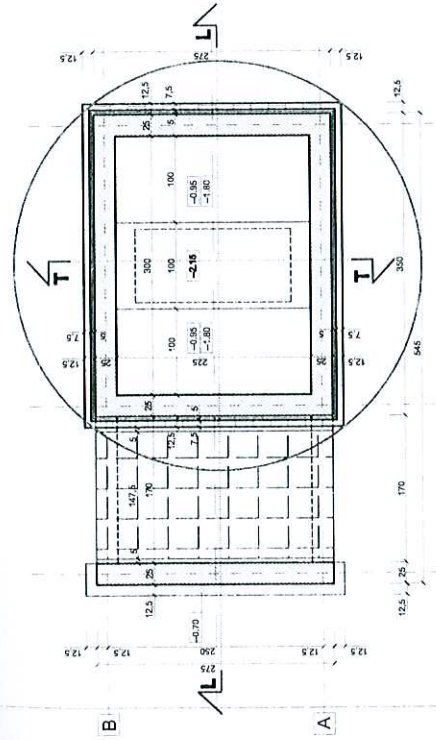

PLAN SUBSOL,
COTA -0.95

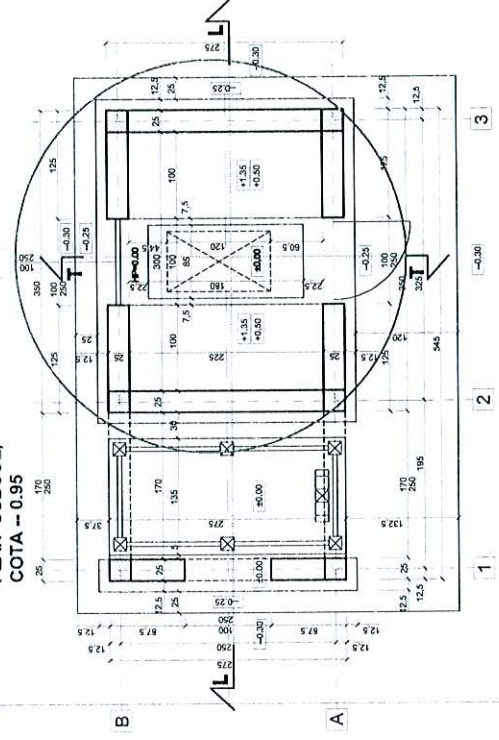

PLAN PARTER,
COTA +0.95

SOCIETATE CU RĂSPUNDERE LIMITATĂ		DENUMIRE PROIECT:		Proiect nr.	
S.C. UNID. DOMUS S.R.L.		MONUMENT FUNERAR, Ș.P.P.		107	
R.C. 504/11162/1994		MUNICIPAL ALEXANDRA		Faza:	
Șef proiect	Arh. Cezar Dăru	BENEFICIAR:	FRICĂ CORNELIA MUN. ALEXANDRA	Planșă nr.	
Proiectant	Arh. Cezar Dăru	Șantier:	17/80	A 1	
Administrator	Arh. Cezar Dăru	Ușor:	0.5/80		

PREȘEDINTELE ȘEȘINȚĂ
, GOGOI ION

CONFIRMAREA
SECRETAR
CĂTA MIHAILA IUCĂ
M.C.

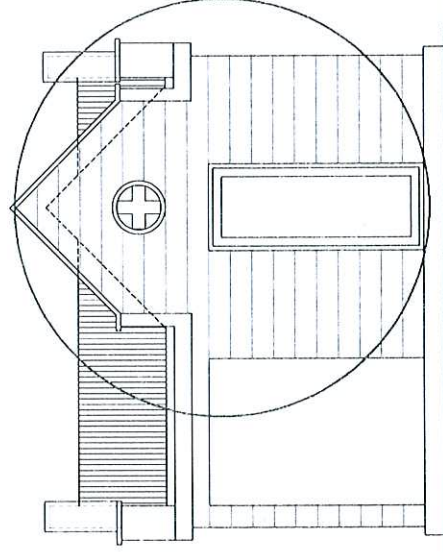
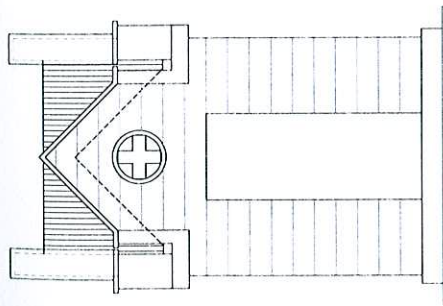
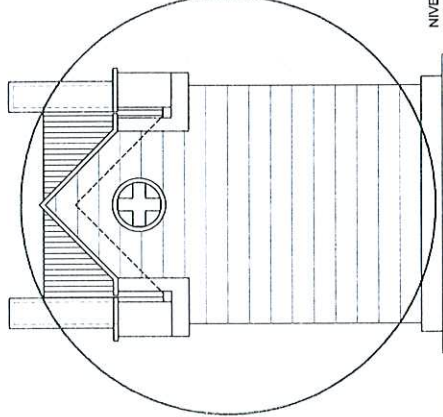
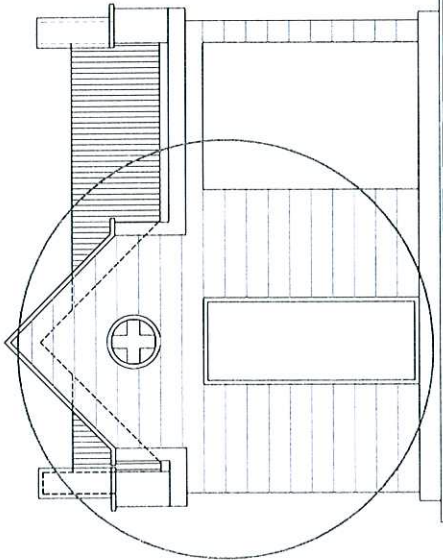

NIVEL TEREN NATURAL

NIVEL TEREN NATURAL

Proiect nr. 107	DENUMIRE PROIECT: MONUMENT FUNERAR, S-PP MUNICIPIUL ALEXANDRIA
Faza:	BENEFICIAR: FIRICĂ CORNELIA, MUN. ALEXANDRIA
Planșa nr. A 3	Scara: 1/50 Data: mar. 2006
SOCIETATE CU RĂSPUNDERE LIMITATĂ S.C. UNID DOMUS S.R.L. Alexandria R.C. J34 / 11152 / 1994	
Șef proiect Proiectat Administrator	Arh. Cezar Dinu Arh. Cezar Dinu Arh. Cezar Dinu

- FINISAJE EXTERIOARE**
1. Vopșitorii alchalice aplicate în câmp electrostatic, culoare maron roșcat ; învelitoare tablă profilată ;
 2. Zugrăvili lavabile culoare albă pe suport tencușii exterioro obişnuite, var-ciment, M10T ; fond fațadă ;
 3. Tencușii cu simplități din mozaic de marmură și ciment alb 75%, frezate în câmp continuu—înțite de piatră ; soclu ;
 4. Mozaic turnat din marmură, frezat în câmp continuu și ciment alb 75% ; opoștină atic ;
 5. PVC, culoare maron ; tâmplăne exterioro ;
 6. Profile orizontale -- bossaje 4x2.5cm, interax 25cm ; fond fațadă ;

PERECHANTE DE FERINTĂ
' GOGOI ION '

CONTRASIMNEAZĂ
SECRETAR
CASA MILOAȘA IULIA
M. C. 4



Meato de

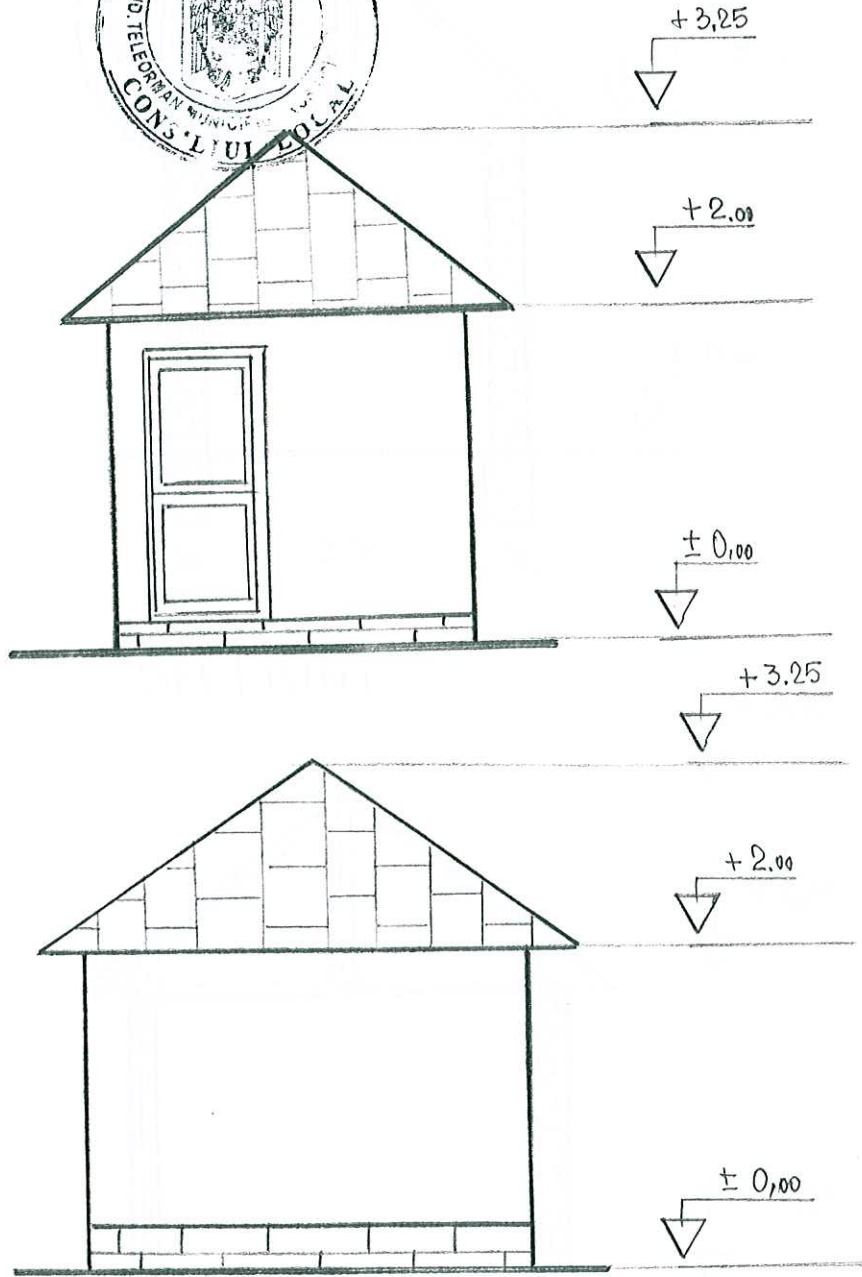

PREȘEDINTE ȘANȚĂ
I GOGOI ION

CONTRASENTORE
ȘEF ȘANȚĂ
CĂM. MĂGAREȘ IULIA + 3.25

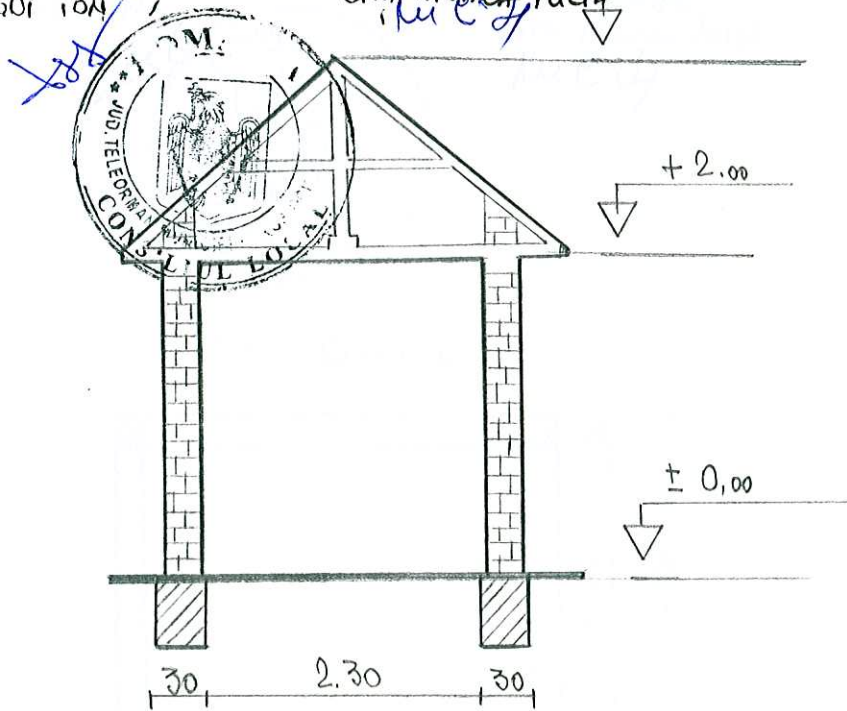

SECȚIUNI

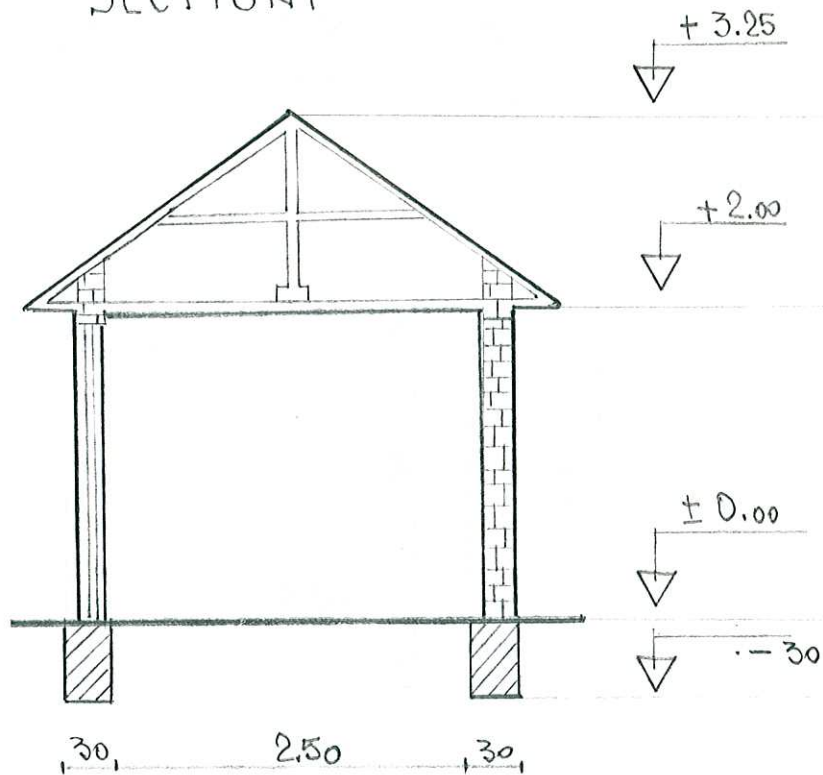

PREȘEDINTE DE ȘEDINȚĂ
→ GOSCI / ONI

CONTRASEMNEAZĂ
SECRETAR
CĂTA MIODAR IUCĂ
M. E. J.



Plan cavou

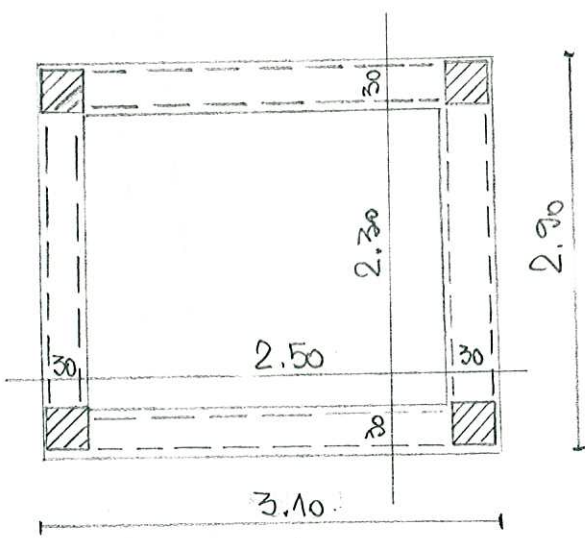
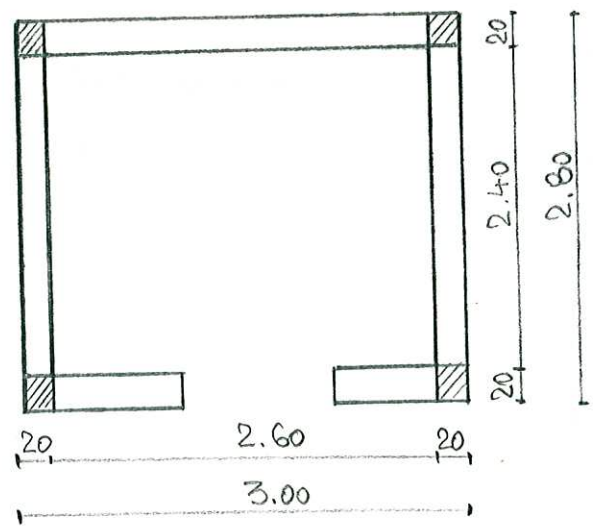

Plan fundatii

PRESENTE DE SEMINĂ
GOGOI ION

CONTEMPNEAZĂ Plan de situație

37

~~SECRET~~

SECRET
CITA MONTA IULIA
Nu e d

Ciuitir
Str. Stelian Popescu.



str. Sf. Teodor

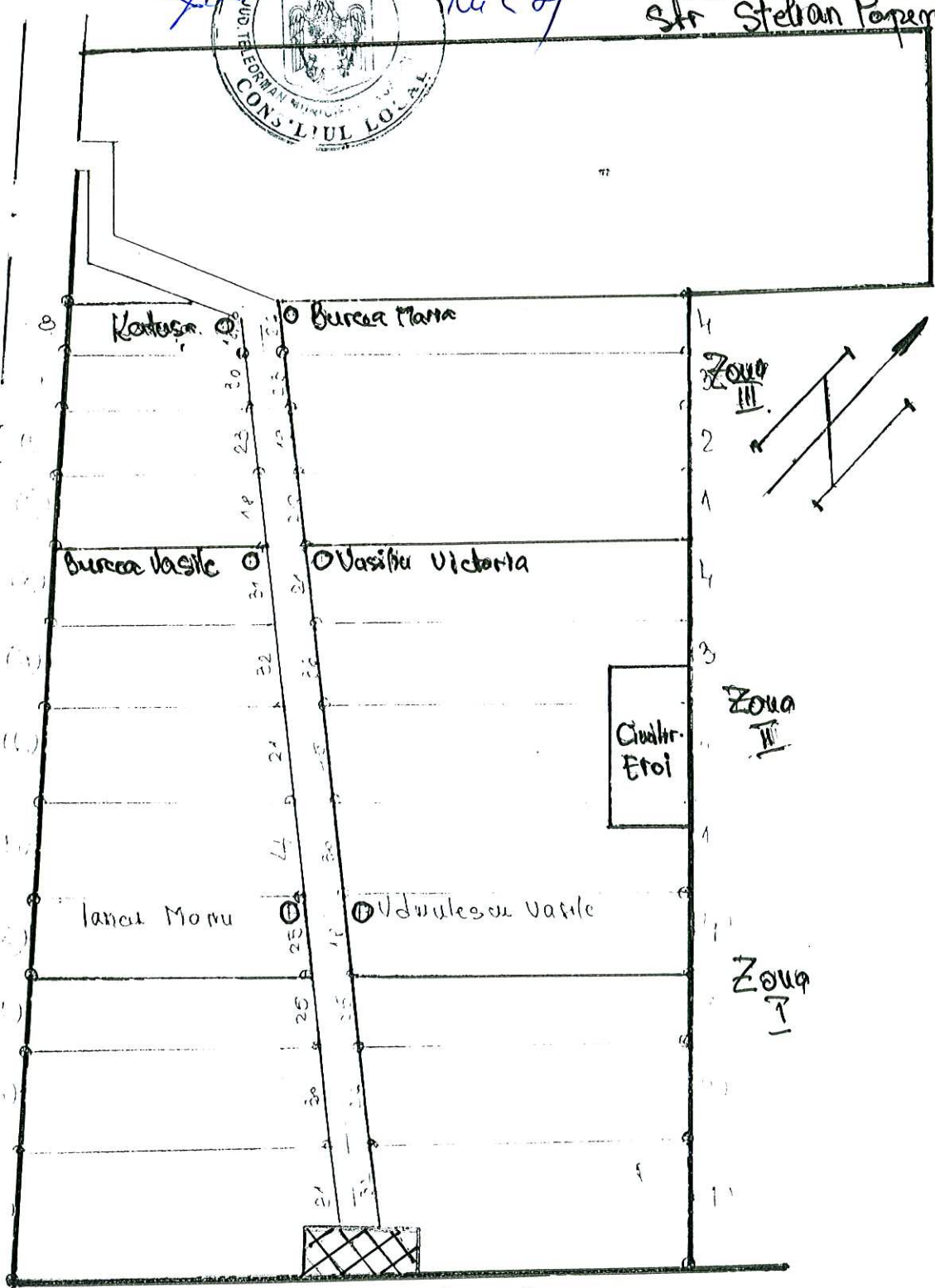

str. Stelian Popescu

ROMANIA
JUDEȚUL TELEORMAN
PRIMĂRIA MUNICIPIULUI
ROȘIORII DE VEDE

PREȘEDINTE DE ȘEDINȚĂ
GOGOI ION

CONTRASEMNEAZĂ
SECRETAR
CĂM. MIHAI PĂLĂDĂ
IULIA

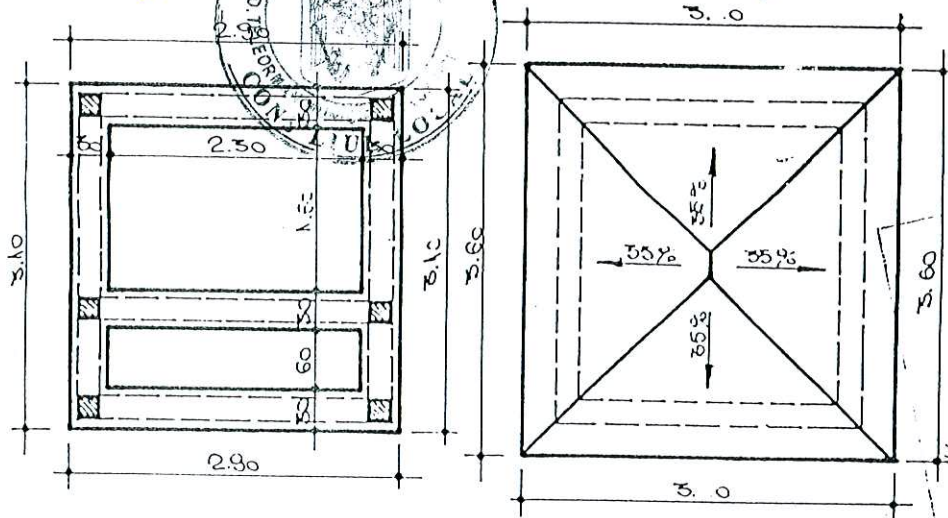
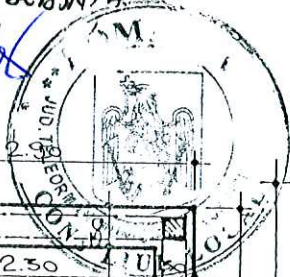

16.12.2001 15:45



S.C. EFS-COM S.R.L 134/713/1993		Denumire proiect: CONSTRUIRE CAVOU		Pr. 181
ROȘIORI DE VEDE		Beneficiar:		2001
Amplasament: ROȘIORI DE VEDE; STR. STELIAN POPESCU				Faza P.A.C.
Sef. proiect	ing. Stoicescu Emil	Scara	PLAN FUNDATII PLAN ACOPERIS	Pl. A5
Resp. Rezistenti	ing. Stoicescu Emil	1/50		
Resp. Arhitectură	arch. Munteanu Hina			

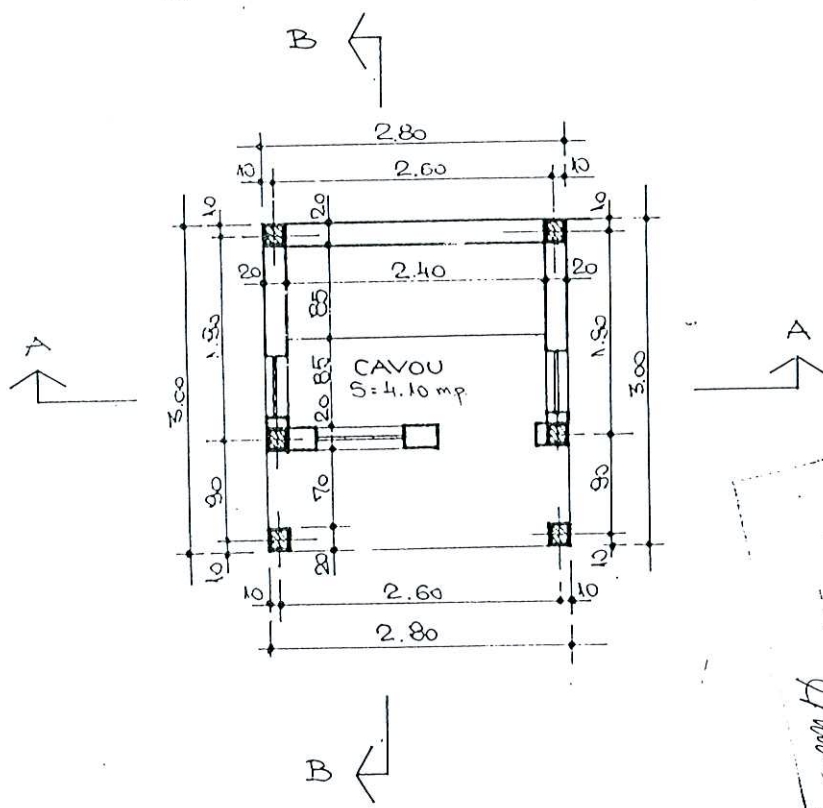

I. Pălădă

S.C. EFS-COM S.R.L 134/713/1993		Denumire proiect: CONSTRUIRE CAVOU		Pr. 181
ROȘIORI DE VEDE		Beneficiar:		2001
Amplasament: ROȘIORI DE VEDE; STR. STELIAN POPESCU				Faza P.A.C.
Sef. proiect	ing. Stoicescu Emil	Scara	PLAN CAVOU	Pl. A2
Resp. Rezistenti	ing. Stoicescu Emil	1/50		
Resp. Arhitectură	arch. Munteanu Hina			

PREȘEDINTE DE ȘANȘĂ
GOGOI 10M

CONTRASEMNIEREA
SECRETAR
CITA MILOAȘA IULIA
lu e 4

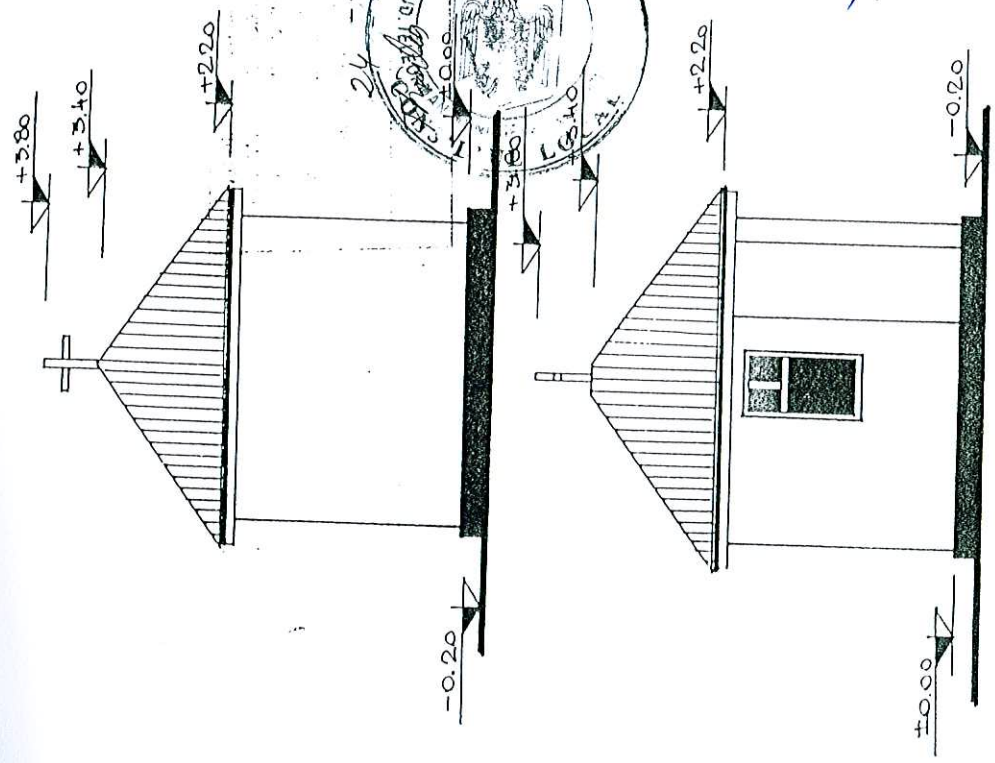

S.C. EFS-COM S.R.L.	Numele proiect: CONSTRUIRE CANOU	Pf.	181	2004	FAZA
134713/1993	Beneficiar:				PAC
ROSITORI DE VEDE	Amplasament: BOSCEI DE VENE, STR. ST. FORRESCU				PI.
Def. proiect	ing. Stoicea Emil	✓			FAZADA
Res. Rezistență	ing. Stoicea Emil	✓			POSTERIOARA
Res. Arhitectură	arch. Munteanu Hina	✓			FAZADA LATERALA

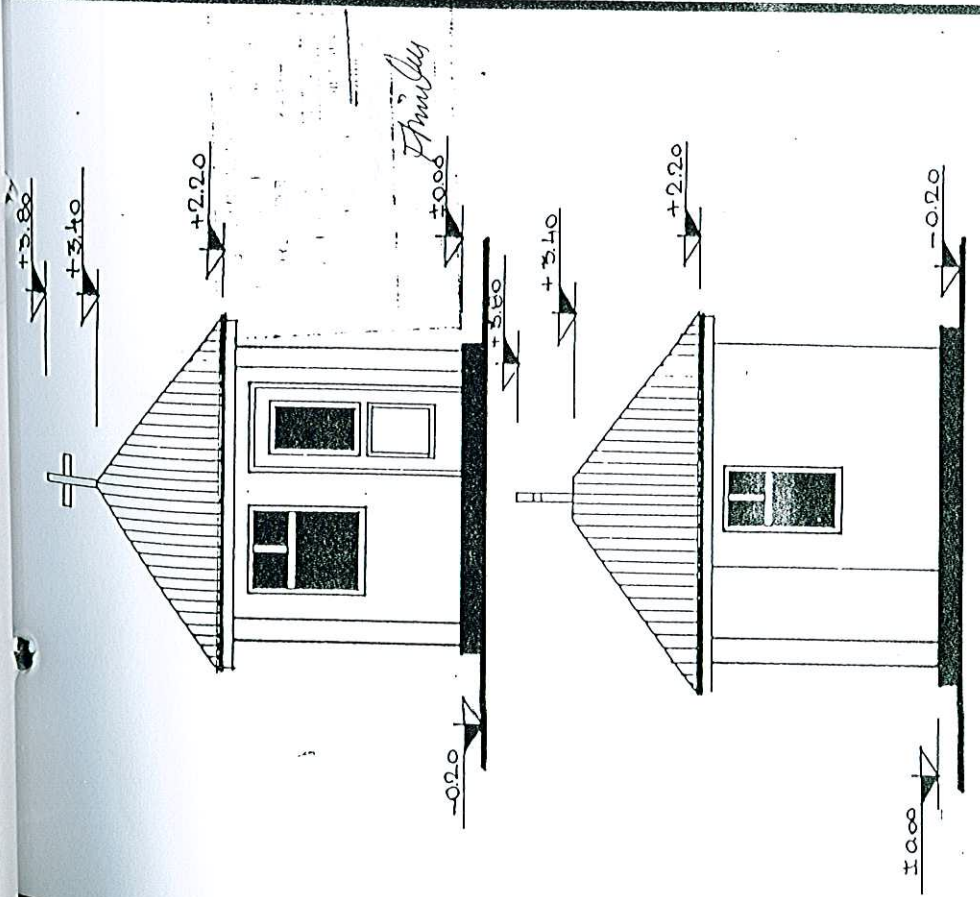

S.C. EFS-COM S.R.L.	Numele proiect: CONSTRUIRE CANOU	Pf.	181	2004	FAZA
134713/1993	Beneficiar:				PAC
ROSITORI DE VEDE	Amplasament: BOSCEI DE VENE, STR. ST. FORRESCU				PI.
Def. proiect	ing. Stoicea Emil	✓			FAZADA PRINCIPALA
Res. Rezistență	ing. Stoicea Emil	✓			FAZADA LATERALA
Res. Arhitectură	arch. Munteanu Hina	✓			AL

PREȘEDINTE DE ȘEAȘINȚĂ
→ GOGOI ION

CONTRASEMNEAȘI
SECRETAR
CĂM. MIGARA IULIA
M. C. F.

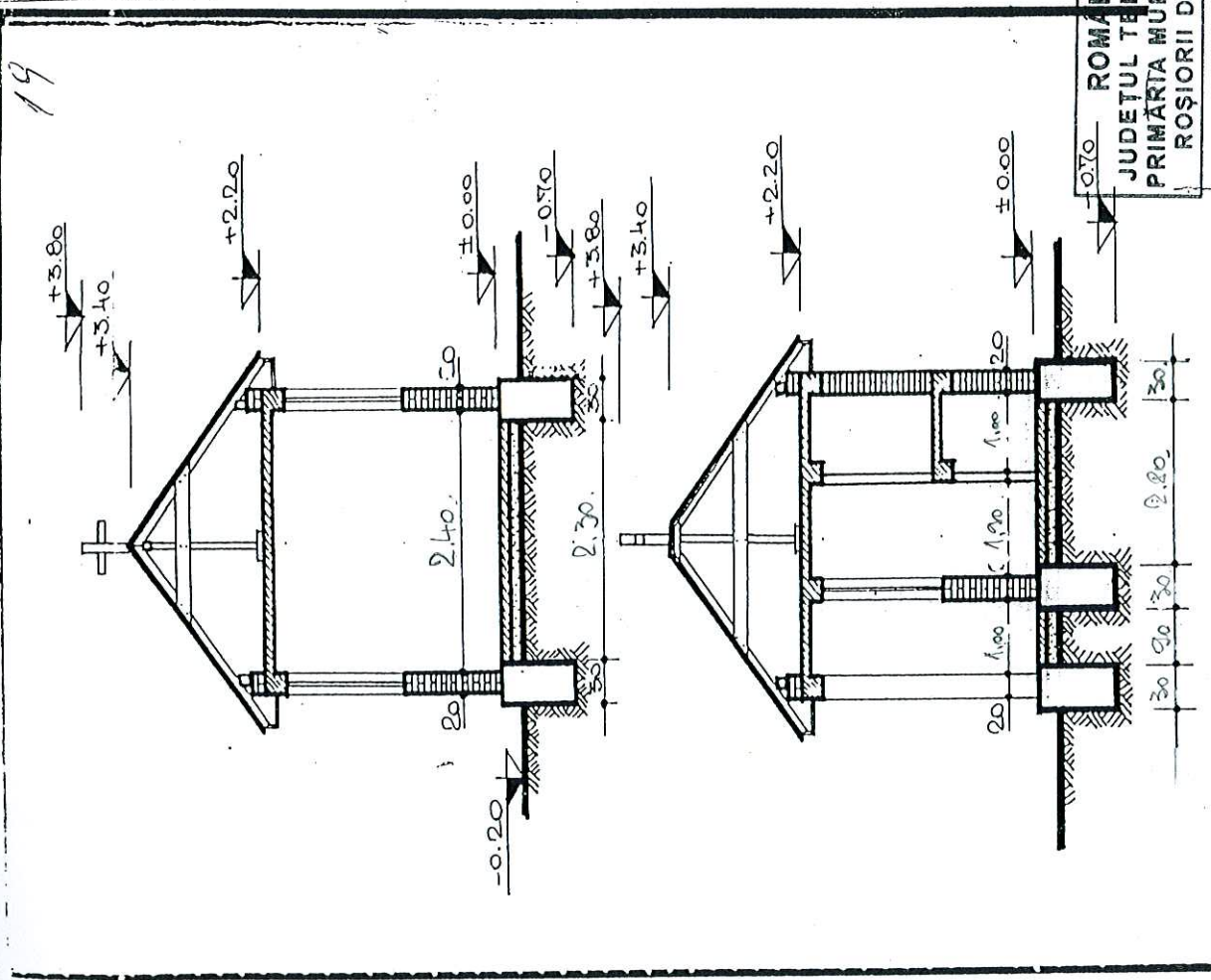

19

ROMANIA
JUDEȚUL TELEORMAN
PRIMĂRIA MUNICIPIULUI
ROȘIORI DE VEDE

41

ROMÂNIA
JUDEȚUL TELEORMAN
CONSILIUL LOCAL AL MUNICIPIULUI ROȘIORII DE VEDE

HOTĂRÂRE

privind: aprobarea aderării municipiului Roșiorii de Vede la Asociația de Dezvoltare Intercomunitară „Managementul Deșeurilor Teleorman”

Consiliul Local al municipiului Roșiorii de Vede, întrunit în ședință ordinară conform prevederilor art. 39 alin. (1) (2) din Legea administrației publice locale nr. 215/2001, republicată, cu modificările și completările ulterioare.

Având în vedere:

- expunerea de motive nr. 11710 din 04.07.2012 a domnului Duică Cristian primar al municipiului Roșiorii de Vede și raportul de specialitate nr. 11709 din 04.07.2012 al SPADPP;
- rapoartele de avizare ale Comisiilor de specialitate ale Consiliului Local al municipiului Roșiorii de Vede :
- prevederile Memorandumului de finanțare pentru măsura ISPA 2002 RO/16/P/PE/024 “**Sistem Integrat de Management al Deșeurilor în Județul Teleorman**” :
- prevederile art. 8 alin.(2) lit.”c” și ale art.10 alin.(7), din Legea serviciilor comunitare de utilități publice nr. 51/2006, cu modificările și completările ulterioare;
- prevederile art.6 alin.(1) lit.”d” și alin (3), din Legea nr.101/2006 a serviciului de salubritate a localităților;
- prevederile art. 2 alin. (1) lit. “e”, art.13 alin.(1), art.16 alin.(2) lit.”j” din Anexa nr.1 a Hotărârii de Guvern nr. 855/2008 privind aprobarea actului constitutiv – cadru și a statutului – cadru ale asociațiilor de dezvoltare intercomunitară cu obiect de activitate serviciile de utilități publice;
- prevederile art. 16 alin.(1) și alin.(3) din Statutul Asociației de Dezvoltare Intercomunitară “Managementul Deșeurilor Teleorman”;
- prevederile art.11 alin. (1) și (2), și art.36 alin.(2) lit.”d” și alin. (6) litera „a” punctul 14 din Legea nr. 215/2001, republicată, cu modificările și completările ulterioare

În temeiul prevederilor art. 45 alin. (2) lit.”f” și art.115 alin.(1) lit.”b”, alin.(3), alin.(6) și alin.(7), din Legea administrației publice locale nr. 215/2001, republicată, cu modificările și completările ulterioare.

HOTĂRĂȘTE:

Art. 1. – Se aprobă aderarea municipiului Roșiorii de Vede, prin Consiliului Local al municipiului Roșiorii de Vede la Asociația de Dezvoltare Intercomunitară „*Managementul Deșeurilor Teleorman*” .

Art.2. – Se însușește actul Constitutiv și Statutul Asociației de Dezvoltare Intercomunitară „Managementul Deșeurilor Teleorman”, prevăzute în anexele 1 și 2 ale prezentei hotărâri.

Art.3. –Se desemnează domnul Duică Cristian primarul municipiului Roșiorii de Vede să reprezinte unitatea administrativ-teritorială, în Asociația de Dezvoltare Intercomunitară „Managementul Deșeurilor Teleorman” și în organele de conducere, calitate în care va semna toate actele necesare organizării și funcționării Asociației, mai puțin în situațiile în care legea sau Statutul, impune un mandat special.

Art.4. –(1) Se aprobă alocarea sumei de 1500 lei, reprezentând aportul municipiului Roșiorii de Vede la patrimoniul Asociației:

(2) Se aprobă alocarea sumei de 1500 lei/lună, constituită din bugetul local al municipiului Roșiorii de Vede reprezentând cotizația acestei unități administrativ teritoriale, pentru anul 2012.

Art.5. - Anexele 1 și 2 fac parte integrantă din prezenta hotărâre.

Art.6. -- Primarul municipiului Roșiorii de Vede va duce la îndeplinire prevederile hotărârii conform prevederilor legale.

Art.7. - Secretarul municipiului Roșiorii de Vede va comunica, în termenul stabilit de lege, prezenta hotărâre instituțiilor și autorităților publice interesate.

PREȘEDINTE DE ȘEDINȚĂ.

Gogoi Ion

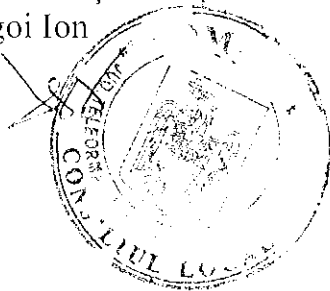

Contrasemneaza,
Secretar
Câță Mioara Iulia

M. I. Câță

Municipiul Roșiorii de Vede
Nr. 17 din 12.07.2012

Prezenta hotărâre a fost adoptată cu un nr. de 18 voturi "pentru," - voturi "împotrivă," - abțineri din totalul de 19 consilieri în funcție din care 18 prezenți

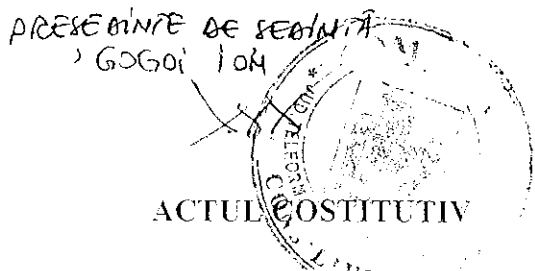

ANEXA nr 1
la HCL nr. 17/12.07.2012
CONTRASEMNEAZĂ
SECRETAR
CATA MIOARA IULIA

al Asociației de dezvoltare intercomunitară
"MANAGEMENTUL DEȘEURILOR TELEORMAN"

Cap. I Asociații:

1. Județul Teleorman, prin Consiliul Județean Teleorman, cu sediul în municipiul Alexandria, str. Dunării, nr. 178, cod de înregistrare fiscală 4652686, reprezentat de dl. Liviu Nicolae Dragnea, în calitate de președinte al Consiliului Județean Teleorman, legal împuternicit în acest scop prin Hotărârea Consiliului Județean Teleorman nr. 55 din 20 mai 2009 ;
2. Municipiul Alexandria, prin Consiliul Local al municipiului Alexandria, cu sediul în municipiul Alexandria, str. Dunării, nr.139, județul Teleorman, cod de înregistrare fiscală 4652660, reprezentat de dl. Drăgușin Victor, în calitate de primar, legal împuternicit în acest scop prin Hotărârea Consiliului Local al municipiului Alexandria nr.91 din 30 aprilie 2009;
3. Municipiul Turnu Măgurele, prin Consiliul Local al municipiului Turnu Măgurele , cu sediul în municipiul Turnu Măgurele , str.Republicii nr.2, județul Teleorman, cod de înregistrare fiscală 4253731, reprezentat de dl. Mohanu Nicolae, în calitate de primar, legal împuternicit în acest scop prin Hotărârea Consiliului Local al municipiului Turnu Măgurele nr.57 din 27 aprilie 2009;
4. Orașul Zimnicea , prin Consiliul Local al orașului Zimnicea , cu sediul în orașul Zimnicea , str.Giurgiului nr.1, județul Teleorman, cod de înregistrare fiscală 4652732, reprezentant de dl. Pârvu Petre, în calitate de primar, legal împuternicit în acest scop prin Hotărârea Consiliului Local al orașului Zimnicea nr.23 din 30 aprilie 2009;
5. Comuna Botoroaga, prin Consiliul Local al comunei Botoroaga, cu sediul în comuna Botoroaga, cod poștal 147025, județul Teleorman, cod de înregistrare fiscală 6691916, reprezentantă de dl. Cojocaru Mihail, în calitate de primar, legal împuternicit în acest scop prin Hotărârea Consiliului Local al comunei Botoroaga nr.16 din 6 mai 2009;
6. Comuna Bujoru, prin Consiliul Local al comunei Bujoru, cu sediul în comuna Bujoru, cod poștal 147045, județul Teleorman, cod de înregistrare fiscală 4920525, reprezentantă de dl. Chiran Dian, în calitate de primar, legal împuternicit în acest scop prin Hotărârea Consiliului Local al comunei Bujoru nr.8 din 24 aprilie 2009;
7. Comuna Bogdana, prin Consiliul Local al comunei Bogdana, cu sediul în comuna Bogdana, cod poștal 1470020, județul Teleorman, cod de înregistrare fiscală 5044440, reprezentantă de dl. Neacșu Mitrică Gigel, în calitate de primar, legal împuternicit în acest scop prin Hotărârea Consiliului Local al comunei Bogdana nr. 25 din 25 aprilie 2009;
8. Comuna Brînceni, prin Consiliul Local al comunei Brînceni, cu sediul în comuna Brînceni, cod poștal 147035, județul Teleorman, cod de înregistrare fiscală 4568446, reprezentantă de dl. Neagu Dumitru, în calitate de primar, legal împuternicit în acest scop prin Hotărârea Consiliului Local al comunei Brînceni nr. 13 din 30 aprilie 2009;
9. Comuna Conțești, prin Consiliul Local al comunei Conțești, cu sediul în comuna Conțești, cod poștal 147085, județul Teleorman, cod de înregistrare fiscală 4568519, reprezentantă de dl. Peța Viorel, în calitate de primar, legal împuternicit în acest scop prin Hotărârea Consiliului Local al comunei Conțești nr. 31 din 27 aprilie 2009;
10. Comuna Drăgănești Vlașca, prin Consiliul Local al comunei Drăgănești Vlașca, cu sediul în comuna Drăgănești Vlașca, cod poștal 147135, județul Teleorman, cod de înregistrare fiscală 5296560, reprezentantă de dl. Bucur Petre, în calitate de primar, legal împuternicit în acest scop prin Hotărârea Consiliului Local al comunei Drăgănești Vlașca nr. 21 din 30 aprilie 2009;
11. Comuna Drăcșenei, prin Consiliul Local al comunei Drăcșenei, cu sediul în comuna Drăcșenei, cod poștal 147120, județul Teleorman, cod de înregistrare fiscală 6692008, reprezentantă de dl.

- Glont Ion, în calitate de primar, legal împuternicit în acest scop prin Hotărârea Consiliului Local al comunei Drăcșenei nr. 10 din 30 aprilie 2009;
12. Comuna Dobrotești, prin Consiliul Local al comunei Dobrotești, cu sediul în comuna Dobrotești, cod poștal 147115, județul Teleorman, cod de înregistrare fiscală 6853279, reprezentantă de dl. Cristea Domnu, în calitate de primar, legal împuternicit în acest scop prin Hotărârea Consiliului Local al comunei Dobrotești nr. 15 din 15 mai 2009;
 13. Comuna Gălăteni, prin Consiliul Local al comunei Găleteni, cu sediul în comuna Găleteni, cod poștal 147150, județul Teleorman, cod de înregistrare fiscală 6491837, reprezentantă de dl. Cernea George, în calitate de primar, legal împuternicit în acest scop prin Hotărârea Consiliului Local al comunei Găleteni nr. 9 din 27 aprilie 2009;
 14. Comuna Islaz, prin Consiliul Local al comunei Islaz, cu sediul în comuna Islaz, cod poștal 147160, județul Teleorman, cod de înregistrare fiscală 4652805, reprezentantă de dl. Geară i.Gh.Cătălin, în calitate de primar, legal împuternicit în acest scop prin Hotărârea Consiliului Local al comunei Islaz nr. 21 din 29 aprilie 2009;
 15. Comuna Mereni, prin Consiliul Local al comunei Mereni, cu sediul în comuna Mereni, cod poștal 147205, județul Teleorman, cod de înregistrare fiscală 6691932, reprezentantă de dl. Stoenescu Sergiu, în calitate de primar, legal împuternicit în acest scop prin Hotărârea Consiliului Local al comunei Mereni nr. 14 din 29 aprilie 2009;
 16. Comuna Nanov, prin Consiliul Local al comunei Nanov, cu sediul în comuna Nanov, str. Dunării nr.180, cod poștal 147215, județul Teleorman, cod de înregistrare fiscală 4568420, reprezentantă de dl. Grosu Florea, în calitate de primar, legal împuternicit în acest scop prin Hotărârea Consiliului Local al comunei Nanov nr. 23 din 28 aprilie 2009;
 17. Comuna Năsturelu, prin Consiliul Local al comunei Năsturelu, cu sediul în comuna Năsturelu, cod poștal 147220, județul Teleorman, cod de înregistrare fiscală 4781141, reprezentantă de dl. Mocanu Ion, în calitate de primar, legal împuternicit în acest scop prin Hotărârea Consiliului Local al comunei Năsturelu nr.18 din 30 aprilie 2009;
 18. Comuna Necșești, prin Consiliul Local al comunei Necșești, cu sediul în comuna Necșești, cod poștal 147225, județul Teleorman, cod de înregistrare fiscală 6938065, reprezentantă de dl. Soare Angel, în calitate de primar, legal împuternicit în acest scop prin Hotărârea Consiliului Local al comunei Necșești nr. 10 din 29 aprilie 2009;
 19. Comuna Olteni, prin Consiliul Local al comunei Olteni, cu sediul în comuna Olteni, cod poștal 147230, județul Teleorman, cod de înregistrare fiscală 6853171, reprezentantă de dl. Mărcușanu Emil, în calitate de primar, legal împuternicit în acest scop prin Hotărârea Consiliului Local al comunei Olteni nr. 10 din 29 aprilie 2009;
 20. Comuna Piatra, prin Consiliul Local al comunei Piatra, cu sediul în comuna Piatra, cod poștal 147245, județul Teleorman, cod de înregistrare fiscală 4568527, reprezentantă de dl. Chera Dănuț, în calitate de primar, legal împuternicit în acest scop prin Hotărârea Consiliului Local al comunei Piatra nr. 13 din 6 mai 2009;
 21. Comuna Plopii Slăvitești, prin Consiliul Local al comunei Plopii Slăvitești, cu sediul în comuna Plopii Slăvitești, cod poștal 147255, județul Teleorman, cod de înregistrare fiscală 4652813, reprezentantă de dl. Alexe Marcel, în calitate de primar, legal împuternicit în acest scop prin Hotărârea Consiliului Local al comunei Plopii Slăvitești nr. 11 din 27 aprilie 2009;
 22. Comuna Rădoiești, prin Consiliul Local al comunei Rădoiești, cu sediul în comuna Rădoiești, cod poștal 147290, județul Teleorman, cod de înregistrare fiscală 6853309, reprezentantă de dl. Cioacă Ion, în calitate de primar, legal împuternicit în acest scop prin Hotărârea Consiliului Local al comunei Rădoiești nr. 17 din 27 aprilie 2009;
 23. Comuna Stejaru, prin Consiliul Local al comunei Stejaru, cu sediul în comuna Stejari, cod poștal 147365, județul Teleorman, cod de înregistrare fiscală 6692032, reprezentantă de dl. Moise Alexandru în calitate de primar, legal împuternicit în acest scop prin Hotărârea Consiliului Local al comunei Stejaru nr. 13 din 5 mai 2009;
 24. Comuna Suhaia, prin Consiliul Local al comunei Suhaia, cu sediul în comuna Suhaia, cod poștal 147370, județul Teleorman, cod de înregistrare fiscală 4732580, reprezentantă de dl. Barbu Costel, în calitate de primar, legal împuternicit în acest scop prin Hotărârea Consiliului Local al comunei Suhaia nr. 21 din 8 aprilie 2009;

- 25.Comuna Segarcea Vale, prin Consiliul Local al comunei Segarcea Vale, cu sediul în comuna Segarcea Vale, cod poștal 147335, județul Teleorman, cod de înregistrare fiscală 4568640, reprezentantă de dl.Manolea Florea, în calitate de primar, legal împuternicit în acest scop prin Hotărârea Consiliului Local al comunei Segarcea nr. 12 din 27 aprilie 2009;
- 26.Comuna Salcia, prin Consiliul Local al comunei Salcia, cu sediul în comuna Salcia, cod poștal 147300, județul Teleorman, cod de înregistrare fiscală 4568624, reprezentantă de dl. Șună Marius, în calitate de primar, legal împuternicit în acest scop prin Hotărârea Consiliului Local al comunei Salcia nr. 18 din 30 aprilie 2008;
- 27.Comuna Scrioaștea, prin Consiliul Local al comunei Scrioaștea, cu sediul în comuna Scrioaștea, cod poștal 147315, județul Teleorman, cod de înregistrare fiscală 6853317, reprezentantă de dl. Șefu Marian, în calitate de primar, legal împuternicit în acest scop prin Hotărârea Consiliului Local al comunei Scrioaștea nr. 16 din 29 aprilie 2009;
- 28.Comuna Siliștea Gumești, prin Consiliul Local al comunei Siliștea Gumești, cu sediul în comuna Siliștea Gumești, cod poștal 147350, județul Teleorman, cod de înregistrare fiscală 6938073, reprezentantă de dl. Petrescu Mihai, în calitate de primar, legal împuternicit în acest scop prin Hotărârea Consiliului Local al comunei Siliștea Gumești nr. 15 din 15 mai 2009;
- 29.Comuna Ștorobâneasa, prin Consiliul Local al comunei Ștorobâneasa, cu sediul în comuna Ștorobâneasa, cod poștal 147375, județul Teleorman, cod de înregistrare fiscală 4652791, reprezentantă de d-na. Buzică Niculina, în calitate de primar, legal împuternicită în acest scop prin Hotărârea Consiliului Local al comunei Ștorobâneasa nr. 14 din 6 mai 2009;
- 30.Comuna Tătărăștii de Jos, prin Consiliul Local al comunei Tătărăștii de Jos, cu sediul în comuna Tătărăștii de Jos, cod poștal 147390, județul Teleorman, cod de înregistrare fiscală 4568403, reprezentantă de dl. Pătrașcu Marin, în calitate de primar, legal împuternicit în acest scop prin Hotărârea Consiliului Local al comunei Tătărăștii de Jos nr. 8 din 30 aprilie 2009;
- 31.Comuna Zâmbreasca, prin Consiliul Local al comunei Zâmbreasca, cu sediul în comuna Zâmbreasca, cod poștal 147445, județul Teleorman, cod de înregistrare fiscală 6826860, reprezentantă de dl. Răduț Marin, în calitate de primar, legal împuternicit în acest scop prin Hotărârea Consiliului Local al comunei Zâmbreasca nr. 9 din 29 aprilie 2009.

Denumiți colectiv “Asociații” și individual “Asociatul”,

ne exprimăm voința de a coopera și de a ne asocia în conformitate cu prevederile Legii administrației publice locale nr. 215/2001, republicată, cu modificările și completările ulterioare, ale Legii serviciilor comunitare de utilități publice nr. 51/2006, cu modificările și completările ulterioare, ale Hotărârii de Guvern nr. 855/2008, precum și ale Ordonanței Guvernului nr. 26/2000 cu privire la asociații și fundații, aprobată cu modificările și completările ulterioare prin Legea nr. 246/2005, în cadrul asociației de dezvoltare intercomunitară de utilități publice pentru serviciile de salubritate, persoană juridică de drept privat, cu statut de utilitate publică, prin efectul legii, în scopurile prevăzute la art. 5 din prezentul Statut.

CAPITOLUL II

Denumirea, sediul și durata Asociației

Art.2. Denumirea Asociației de dezvoltare intercomunitară este “**MANAGEMENTUL DEȘEURILOR TELEORMAN**”, conform dovezii privind disponibilitatea denumirii nr. 76107 din 18 august 2009, eliberată de Ministerul Justiției
Asociația va avea stampilă și insemne proprii.

Art.3. (1) Sediul Asociației este în România, str. Dunării, nr. 178, municipiul Alexandria, județul Teleorman, **str. Ion Creangă nr. 52-54, etaj 2, cam. 3**, proprietate publică a județului Teleorman, în baza H.G.nr.1358/2001, privind atestarea domeniului public al județului Teleorman, precum și al municipiilor, orașelor și comunelor din județul Teleorman, care va fi folosit fără plată, în baza contractului de comodat nr.18 din 23 aprilie 2009.

(2) Sediul Asociației va putea fi mutat în orice alt loc aflat pe raza unităților administrative teritoriale membre, în baza unei hotărâri a Adunării Generale a Asociației, conform prezentului Statut.

Art.4. Asociația este constituită pe o durată nedeterminată, începând cu data înscrierii sale în Registrul asociațiilor și fundațiilor, aflat la grefa Judecătoriei Alexandria.

CAPITOLUL III

Scopul și obiectivele Asociației

Art.5.(1) Asociația se constituie în scopul înființării, organizării, reglementării, exploatării, monitorizării și gestionării în comun a serviciului de salubritate al localităților din Județul Teleorman, precum și exploatării, monitorizării și gestionării în comun a managementului deșeurilor menajere din județul Teleorman.

Pe raza de competență a unităților administrativ – teritoriale membre ale Asociației, se va urmări realizarea în comun a unor proiecte de investiții publice de interes zonal sau regional, destinate înființării, monitorizării și dezvoltării, după caz, a sistemelor de utilități publice aferente Serviciului de management al deșeurilor, pe baza strategiei de dezvoltare a acestuia, precum și a planului regional și județean de gestionare a deșeurilor.

Acest scop se va completa de la caz la caz în funcție de particularitățile locale.

(2) Forma de gestiune a Serviciului va fi va fi gestiunea delegată concretizată prin două contracte de concesiune de servicii așa cum sunt definite acestea în legislația românească, modalitate prin care sectorul public realizează proiecte de interes general, utilizând aptitudinile și experiența sectorului privat.

Cadrul legal în vigoare este susținut de prevederile O.U.G. nr.34/2006 *privind atribuirea contractelor de achiziție publică, a contractelor de concesiune de lucrări publice și a contractelor de concesiune de servicii*, H.G nr.925 / 2006 *pentru aprobarea normelor de aplicare a prevederilor referitoare la atribuirea contractelor de achiziție publică din Ordonanța de urgență a Guvernului nr. 34/2006 privind atribuirea contractelor de achiziție publică, a contractelor de concesiune de lucrări publice și a contractelor de concesiune de servicii*, H.G. nr.1660/2006 *pentru aprobarea Normelor de aplicare a prevederilor referitoare la atribuirea contractelor de achiziție publică prin mijloace electronice din Ordonanța de urgență a Guvernului nr. 34/2006 privind atribuirea contractelor de achiziție publică, a contractelor de concesiune de lucrări publice și a contractelor de concesiune de servicii*, H.G. nr. 71/2007 *pentru aprobarea Normelor de aplicare a prevederilor referitoare la atribuirea contractelor de concesiune de lucrări publice și a contractelor de concesiune de servicii prevăzute în Ordonanța de urgență a Guvernului nr. 34/2006 privind atribuirea contractelor de achiziție publică, a contractelor de concesiune de lucrări publice și a contractelor de concesiune de servicii, completate cu prevederile legii speciale* Legea nr. 51/2006, cu modificările și completările ulterioare

(3) Asociații declară că interesul comun ce stă la baza constituirii Asociației este interesul general al locuitorilor de pe raza unităților administrativ teritoriale membre pentru îmbunătățirea calității serviciului, de salubritate, în condițiile unor tarife care să respecte limitele de suportabilitate ale populației și principiul “poluatorul plătește”, atingerea și respectarea standardelor europene privind protecția mediului, precum și creșterea capacității de atragere a fondurilor pentru finanțarea investițiilor necesare în infrastructura tehnico-edilitară aferentă serviciului de salubritate.

Art.6. Obiectivele și atribuțiile Asociației

(1) Obiectivele Asociației sunt următoarele:

- a) să elaboreze/aprobe strategia de dezvoltare a serviciului de salubritate;
- b) să monitorizeze derularea proiectelor de investiții în infrastructura tehnico-edilitară aferentă serviciului de salubritate;
- c) să constituie interfața pentru discuții și să fie un partener activ pentru autoritățile administrației publice locale în ceea ce privește aspectele de dezvoltare și de gestiune a serviciului de salubritate, în scopul de a coordona politicile și acțiunile de interes general;

- 97
- d) să elaboreze/aprobe caietul sau după caz caietele de sarcini și regulamentul și/sau regulamentele interne ale serviciului de salubritate;
 - e) să elaboreze/aprobe documentațiile de atribuire a contractelor de concesiune de servicii, condițiile de participare și criteriile de selecție a operatorilor, în baza reglementărilor legale privind atribuirea contractelor de achiziție publică în vigoare și după caz, a avizului AM Ex-ISPA, ;
 - f) să monitorizeze executarea contractelor de concesiune de servicii și să informeze regulat membrii săi despre aceasta, să urmărească îndeplinirea obligațiilor asumate de operatori, îndeosebi a criteriilor de performanță stipulate în contracte și în caietele de sarcini;
 - g) să identifice și să propună orice măsuri vizând creșterea oportunităților de finanțare a proiectelor de investiții în infrastructura tehnico-edilitară aferentă serviciului de salubritate;
 - h) să îmbunătățească planificarea investițiilor în infrastructura tehnico-edilitară aferentă Serviciului;
 - i) să exercite drepturile specifice de control și informare, privind Operatorii unici de salubritate, conform prezentului Statut și Actului Constitutiv al acestuia;
 - j) să identifice și să propună orice acțiuni vizând realizarea obiectivelor Asociațiilor în legătura cu Serviciul:

1. asigurarea unei politici tarifare echilibrate care să asigure, pe de o parte, sursele și/sau baza-suport a contractării de credite rambursabile ori parțial rambursabile, iar pe de altă parte, să nu se depășească limitele de suportabilitate ale populației;
2. aplicarea principiului solidarității;
3. implementarea și aplicarea permanentă a principiului „poluatorul plătește”;
4. creșterea progresivă a nivelului de acoperire al Serviciului;
5. buna prestare din punct de vedere tehnic a Serviciului și gestiunea administrativă și comercială eficientă a acestuia;
6. menținerea calitatii tehnice și întreținerea eficientă a echipamentelor și lucrărilor legate de Serviciu;

- h) să acorde sprijin asociațiilor și operatorilor unici de salubritate în vederea obținerii resurselor financiare necesare implementării strategiei de dezvoltare.

(2) Aliniatul de mai sus poate fi completat și cu alte obiective, în funcție de condițiile specifice serviciului de salubritate și de particularitățile locale.

(3) Pentru realizarea obiectivelor Asociației, prin prezentul statut asociația mandatează Asociația să exercite în numele și pe seama lor următoarele atribuții legate de serviciul de salubritate:

- a) dreptul de a delega gestionarea Serviciului;
- b) dreptul de a concesiunea bunurile proprietate publică și/sau privată a unităților administrativ-teritoriale membre ale Asociației care constituie infrastructura tehnico-edilitară aferentă Serviciului;
- c) elaborarea și aprobarea strategiilor proprii privind dezvoltarea Serviciului, a programelor de reabilitare, extindere și modernizare a Serviciului;
- d) coordonarea proiectelor și execuției lucrărilor tehnico-edilitară în scopul realizării acestora într-o concepție unitară;
- e) participarea la constituirea patrimoniului;
- f) stabilirea, ajustarea, modificarea și aprobarea prețurilor, tarifelor, taxelor speciale, cu respectarea normelor metodologice elaborate și aprobate de autoritățile de reglementare competente;
- g) protecția și conservarea mediului natural și construit;

(4) Atribuțiile de mai sus, se completează cu următoarele prevederi:

- a) asigurarea gestionării și administrării serviciilor de salubritate pe criterii de competitivitate și eficiență economică și managerială, având ca obiectiv atingerea și respectarea indicatorilor de performanță a serviciului, stabiliți prin contractele de concesiune de servicii;

- b) elaborarea și aprobarea de strategii proprii în vederea îmbunătățirii și dezvoltării serviciilor de salubritate publică, utilizând principiul planificării strategice multianuale;
- c) promovarea, dezvoltarea și/sau reabilitarea infrastructurii tehnico-edilitare aferente sectorului serviciilor de utilități publice pe salubritate și programe de protecție a mediului pentru activitățile și serviciile poluante;
- d) consultarea asociațiilor utilizatorilor în vederea stabilirii politicilor și strategiilor locale și a modalităților de organizare și funcționare a serviciilor de salubritate;
- e) informarea periodică a utilizatorilor asupra stării serviciilor de utilități publice de salubritate și asupra politicilor de dezvoltare a acestora;
- f) medierea și soluționarea conflictelor dintre utilizatori și operatorii unici, la cererea uneia dintre părți;
- g) monitorizarea și să controlarea modului de respectare a obligațiilor și responsabilităților asumate de operatori prin contractele de delegare a gestiunii (concesiune de servicii) cu privire la: respectarea indicatorilor de performanță și a nivelurilor serviciilor, ajustarea periodică a tarifelor conform formulelor de ajustare negociate la încheierea contractelor de delegare a gestiunii, respectarea Legii concurenței nr. 21/1996, republicată, exploatarea eficientă și în condiții de siguranță a sistemelor de utilități publice de salubritate sau a altor bunuri aparținând patrimoniului public și/sau privat al unităților administrativ-teritoriale, afectate serviciilor, asigurarea protecției mediului și a domeniului public, asigurarea protecției utilizatorilor.
- j) aprobarea, stabilirea, ajustarea sau modificarea prețurilor și tarifelor pentru serviciile de salubritate, după caz, pe baza avizului de specialitate emis de autoritățile de reglementare competente;

(5) În exercitarea atribuțiilor proprii, Asociația are următoarele drepturi:

- a) să stabilească cerințele și criteriile de participare și selecție a operatorilor la procedurile publice organizate pentru atribuirea contractelor de delegare a gestiunii (prin concesiune de servicii);
- b) să solicite informații cu privire la nivelul și calitatea serviciului furnizat/prestat și cu privire la modul de întreținere, exploatare și administrare a bunurilor din proprietatea publică sau privată a unităților administrativ-teritoriale, încredințate pentru realizarea serviciului;
- c) să invite operatorii unici pentru audieri, în vederea concilierii diferendelor apărute în relația cu utilizatorii serviciilor;
- d) să aprobe stabilirea, ajustarea sau, după caz, modificarea prețurilor și tarifelor serviciilor de utilități publice de salubritate, propuse de operatori, în baza metodologiilor elaborate de autoritățile de reglementare potrivit competențelor acordate acestora prin legea specială;
- e) să monitorizeze și să exercite controlul cu privire la furnizarea/prestarea serviciilor de salubritate și să ia măsurile necesare în cazul în care operatorii unici nu asigură indicatorii de performanță și continuitatea serviciilor pentru care s-au obligat;
- f) să sancționeze operatorii în cazul în care aceștia nu operează la nivelul indicatorilor de performanță și eficiență la care s-au obligat și nu asigură continuitatea serviciilor;
- g) să refuze, în condiții justificate, aprobarea stabilirii, ajustării sau modificării prețurilor și tarifelor propuse de operatori, iar pentru serviciile care funcționează în condiții de monopol, să solicite avizul autorităților de reglementare competente..

(6) În exercitarea atribuțiilor proprii, Asociația are următoarele obligații:

- a) să asigure un tratament egal pentru operatorii unici, indiferent de forma de proprietate, de țara de origine, de organizarea acestora și de modul de gestiune adoptat;
- b) să asigure un mediu de afaceri concurențial, transparent și loial;
- c) să respecte angajamentele asumate față de operatori prin hotărârea de dare în administrare a serviciului, respectiv prin clauzele contractuale stabilite prin contractul de delegare a gestiunii serviciului;

d) să păstreze, în condițiile legii, confidențialitatea datelor și informațiilor economico-financiare privind activitatea operatorilor, altele decât cele de interes public.

Art.7. (1) În cazul gestiunii delegate, Asociația, în numele și pentru autoritățile publice locale membre, păstrează, în conformitate cu competențele ce le revin, potrivit legii, prerogativele și răspunderile privind adoptarea politicilor și strategiilor de dezvoltare a serviciilor de salubritate, respectiv a programelor de dezvoltare a sistemelor de utilități publice, precum și obligația de a urmări, de a controla și de a supraveghea modul în care se realizează serviciile de utilități publice de salubritate, respectiv:

- a) modul de respectare și de îndeplinire a obligațiilor contractuale asumate de operatorii unici, inclusiv în relația cu utilizatorii;
- b) calitatea serviciilor furnizate/prestate;
- c) indicatorii de performanță ai serviciilor furnizate/prestate;
- d) modul de administrare, exploatare, conservare și menținere în funcțiune, dezvoltare sau modernizare a sistemelor de utilități publice;
- e) modul de formare, stabilire, modificare și ajustare a prețurilor și tarifelor pentru serviciile de utilități publice.

(2) În vederea încheierii contractelor de concesiune de servicii, în cadrul gestiunii delegate, Asociația va aproba, un studiu de oportunitate pentru fundamentarea și stabilirea soluțiilor optime de delegare a gestiunii serviciilor, de salubritate, precum și documentația de atribuire a contractelor de concesiune de servicii.

Art.8. Exerțarea atribuțiilor, drepturilor și obligațiilor Asociației prevăzute la art.6 alin.(3), lit.c),d),f), alin.(4), lit.b), lit.j), alin.(5) lit.a),d),g) și art.7 alin(2), este condiționată de primirea în prealabil a unui mandat special din partea autorităților deliberative ale unităților administrativ-teritoriale membre ale Asociației, conform art.10 alin.(5) din Legea nr.51/2006, cu modificările și completările ulterioare.

CAPITOLUL IV

Art.9. (1) Patrimoniul asociației este compus din bunurile și resursele proprii, necesare acoperirii cheltuielilor de organizare și funcționare și desfășurării activităților proprii, pe de o parte, și din dreptul de folosință gratuită asupra unor bunuri din domeniul public sau privat al asociațiilor, acordat, sau ce va fi acordat Asociației de către asociați, pe de altă parte.

(2) Patrimoniul inițial al Asociației este de 17.600 lei, constituit din contribuția în numerar și/sau în natură a asociațiilor, după cum urmează:

- Județul Teleorman 5000 lei
- Municipiul Alexandria 1500 lei
- Municipiul Turnu Măgurele 1500 lei
- Orașul Zimnicea 1500 lei
- Comuna Botoroaga 300 lei
- Comuna Bujoru 300 lei
- Comuna Bogdana 300 lei
- Comuna Brînceni 300 lei
- Comuna Conțești 300 lei
- Comuna Drăgănești Vlașca 300 lei
- Comuna Drăcșenei 300 lei
- Comuna Dobrotești 300 lei
- Comuna Găleteni 300 lei
- Comuna Islaz 300 lei
- Comuna Mereni 300 lei
- Comuna Nanov 300 lei

• Comuna Năsturelu	300 lei
• Comuna Necşeşti	300 lei
• Comuna Olteni	300 lei
• Comuna Piatra	300 lei
• Comuna Plopii Slăviteşti	300 lei
• Comuna Rădoieşti	300 lei
• Comuna Stejaru	300 lei
• Comuna Suhaia	300 lei
• Comuna Segarcea Vale	300 lei
• Comuna Salcia	300 lei
• Comuna Scrioaştea	300 lei
• Comuna Siliştea Gumeşti	300 lei
• Comuna Ştorobăneasa	300 lei
• Comuna Tătărăştii de Jos	300 lei
• Comuna Zâmbreasca	300 lei

(3) Patrimoniul iniţial al Asociaţiei include şi dreptul de folosinţă gratuită, pe termen de 10 ani a spaţiului folosit ca sediu situat municipiul Alexandria, str. Ion Creangă nr. 52-54, etaj 2, cam. 3, proprietate publică a judeţului Teleorman.

Art.10. Sursele de venit ale Asociaţiei sunt următoarele:

- contribuţiile asociaţilor la formarea patrimoniului iniţial, cotizaţiile asociaţilor şi alte contribuţii de la bugetele locale ale unităţilor administrative-teritoriale membre;
- dobânzile rezultate din plasarea sumelor disponibile, în condiţiile legii;
- donăţii, sponsorizări sau legate;
- orice alte surse de venituri prevăzute de lege sau de prezentul statut.

Art.11. Asociaţia nu are calitatea de operator şi nu va desfăşura activităţi economice.

Art.12. Asociaţia are un buget propriu de venituri şi cheltuieli. Situaţiile financiare se întocmesc şi se publică în conformitate cu legislaţia în vigoare.

CAPITOLUL V

Statutul juridic al asociaţilor

A) Drepturile şi obligaţiile asociaţilor

Art.13. Asociaţii prevăzuţi la art. 1 din prezentul statut au următoarele drepturi:

- să aleagă şi să fie aleşi în organelle de conducere ale Asociaţiei, prin reprezentanţii lor în aceste organe;
- să participe la luarea hotărârilor în cadrul Asociaţiei, conform prevederilor prezentului statut;
- să primească, la cerere, toate informaţiile disponibile care privesc activitatea Asociaţiei.

Art.14. Asociaţii au următoarele obligaţii:

- să respecte statutul, actul constitutiv şi hotărârile organelor de conducere ale Asociaţiei;
- să plătească cotizaţia anuală, plata urmând să se facă în termen de 15 zile, de la adoptarea bugetului judeţean, sau după caz, local. să promoveze şi să participe activ la acţiunile desfăşurate de Asociaţie;
- să participe, prin reprezentanţii lor, la sesiunile adunării generale a Asociaţiei.

B) Încetarea calităţii de asociat

51
Art.15.(1) Calitatea de asociat încetează în cazul retragerii sau excluderii din Asociație, conform prevederilor prezentului statut.

(2) Retragerea din Asociație nu poate avea loc decât în situația în care asociatul respectiv se retrage unilateral din contractul de delegare la care este parte în calitate de delegatar. Dacă oricare dintre asociați dorește să se retragă din contractul de delegare și, respectiv, din Asociație, aceasta va notifica președintelui Asociației și celorlalți asociați intenția sa. Președintele Asociației va convoca adunarea generală a Asociației în cel mult 30 de zile de la data primirii unei astfel de notificări.

(3) Adunarea generală a Asociației va analiza consecințele retragerii și modificările ce se impun la contractele de delegare, în special în ceea ce privește investițiile, conform prevederilor fiecărui contract de delegare prin concesionare de servicii, și va hotărî modificarea corespunzătoare a prezentului statut și a actului constitutiv al Asociației, realizându-se procedurile pentru înregistrarea mențiunilor la Judecătoria Alexandria.

(4) În cazul în care un asociat nu aprobă contractul de delegare prin concesiune de servicii, ce urmează să fie încheiat cu operatorul desemnat sau se retrage unilateral din acest contract, indiferent că retragerea are loc înainte sau după intrarea în vigoare a respectivului contract de delegare, acesta va fi exclus din Asociație. Președintele Asociației va convoca Adunarea Generală în cel mult 30 de zile de la data la care s-a luat cunostință de această situație. Adunarea Generală va hotărî excluderea din Asociație, va analiza consecințele excluderii și modificările ce se impun la contractele de delegare, în special cu privire la investiții, în conformitate cu prevederile contractelor de delegare respective, și va hotărî modificarea corespunzătoare a prezentului statut și a actului constitutiv al Asociației. Este asimilat refuzului de a delega gestiunea Serviciului și neadoptarea, în două ședințe consecutive ale autorității deliberative a respectivului asociat, a hotărârii de apobare a delegării gestionii Serviciului către operator, din alte motive decât un vot negativ.

(5) Orice membru care se retrage sau este exclus din Asociație este obligat să plătească:

- a) sumele corespunzătoare investițiilor (modernizare, reabilitare, bunuri noi, indiferent dacă sunt extinderi sau înlocuiri) în infrastructura, de care a beneficiat pe durata cât a fost membru al asociației;
- b) sumele prevăzute ca despăgubiri în contractele de delegare;

C Dobândirea calității de membru asociat.

Art.16.(1) Asociația poate accepta, cu acordul asociaților, noi membri. Aceștia au dreptul și obligația să atribuie gestiunea Serviciului operatorului unic cu care Asociația a aprobat încheierea contractului de delegare în numele și pe seama asociaților, în condițiile legii. Pentru a vota o astfel de hotărâre, reprezentanții asociaților în Adunarea Generală a Asociației au nevoie de un mandat special, prealabil, din partea unităților administrativ-teritoriale, pe care le reprezintă, acordat prin hotărâre a consiliului local și județen.

(2) În urma adoptării hotărârii Adunării Generale a Asociației de a accepta un nou membru, se va încheia un act adițional la prezentul statut, prin care noul membru va fi menționat în preambulul statutului.

(3) Se consideră că orice nou membru al Asociației acceptă în totalitate prevederile statutului și ale actului constitutiv ale Asociației de la data aderării sale.

CAPITOLUL VI

Organele de conducere, administrare și control ale Asociației

A) Adunarea generală a Asociației

Art.17. (1) Adunarea generală este organul de conducere al Asociației, format din toți asociații, prin reprezentanții lor desemnați prin hotărârea autorităților deliberative ale acestora.

(2) În exercitarea atribuțiilor sale, Adunarea Generală emite hotărâri.

(3) Fiecare asociat va depune toate diligențele pentru a-și asigura reprezentarea permanentă în cadrul adunării generale a Asociației.

(4) Hotărârile de numire/revocare/înlocuire a reprezentanților vor fi transmise, în copie, asociaților și președintelui Asociației, în termen de 3 (trei) zile lucrătoare de la data emiterii lor.

Art.18. (1) Adunarea Generală alege dintre membrii săi președintele Asociației, care are atribuțiile prevăzute în prezentul statut și care reprezintă Asociația în raporturile cu terții, cu excepția situațiilor în care se prevede expres altfel.

(2) Mandatul Președintelui UNCJR are durată de 4 ani, alegerea acestuia făcându-se cu votul majorității membrilor Asociației și poate fi reales, în condițiile în care a fost ales.

Art.19. (1) Adunarea Generală a Asociației îndeplinește atribuțiile generale ce revin asociațiilor conform legii, precum și atribuțiile specifice prevăzute în prezentul statut în exercitarea competențelor privind Serviciul, conform mandatului încredințat de către asociați prin Statut după cum urmează:

- a) stabilirea strategiei și a obiectivelor generale ale Asociației;
- b) acordarea descărcării de gestiune a membrilor consiliului director precum perioada încheiată, pe baza raportului de activitate prezentat adunării generale de consiliul director;
- c) aprobarea situațiilor financiare ale Asociației pentru exercițiul financiar încheiat și a proiectului bugetului de venituri și chetuieli al Asociației pentru următorul exercițiu financiar;
- d) alegerea și revocarea membrilor consiliului director;
- e) alegerea și revocarea membrilor comisiei de cenzori și stabilirea regulilor generale de organizare și funcționare a comisiei de cenzori;
- f) aprobarea organigramei și a politicii de personal a Asociației, inclusiv a organizării aparatului tehnic al Asociației, și, dacă este cazul, a comisiilor/comitetelor*);
- g) aprobarea contractelor ce vor fi încheiate de Asociație în nume propriu, a căror valoare depășește echivalentul în lei al sumei de 15.000 Euro fără TVA;
- h) modificarea actului constitutiv și a statutului Asociației;
- i) dizolvarea și lichidarea Asociației, precum și stabilirea destinației bunurilor rămase după lichidare;
- j) aprobarea primirii de noi membri în Asociație, a retragerii și excluderii unor membri din Asociație;
- k) aprobarea cotizației anuale;
- l) înființarea de filiale sau sucursale;
- m) orice alte atribuții prevăzute în lege sau în statut.

(2) În afară de atribuțiile stabilite mai sus adunarea generală a Asociației cu privire la exercitarea mandatului acordat de asociați se completează cu obiectivele prevăzute la art. 6 și art.7 din prezentul Statut pentru care este nevoie să se adopte hotărârea Adunării Generale.

Art.20.(1) În temeiul art.19 din Statut, Adunarea Generală hotărăște asupra aspectelor legate de obiectivele Asociației, având în vedere interesul comun al asociaților, în special pentru aprobarea:

- a) strategiei de dezvoltare;
- b) politicii tarifare;
- c) contractelor de delegare, prin concesiune de servicii.

(2) În legătură cu acestea, asociații convin:

- a) Asociația va asigura elaborarea și aprobarea strategiei de dezvoltare a Serviciului. Pe baza strategiei de dezvoltare vor fi stabilite investițiile necesare atingerii obiectivelor prevăzute de această strategie și prioritizarea acestora, precum și planul de implementare și analiza macrosuportabilității. Planurile de investiții vor fi actualizate periodic ținând seama de strategia de dezvoltare;
- b) Sursele de finanțare a investițiilor pot fi fonduri nerambursabile acordate de Uniunea Europeană sau de instituții financiare, fonduri de la bugetul de stat, de la bugetele locale al asociațiilor, fondurile proprii sau atrase ale operatorului/operatorilor;
- c) Listele de investiții prioritare și planurile de finanțare a acestora vor fi discutate în ședințele Adunării Generale a Asociației și aprobate de autoritățile deliberative ale asociațiilor beneficiari ai investițiilor (proprietarii bunurilor rezultate în urma investițiilor), precum și ale asociațiilor deserviți de bunurile rezultate în urma investițiilor. În funcție de investițiile la care se referă, listele de investiții prioritare și

planurile de finanțare vor fi anexate și vor face parte integrantă din contractele de delegare corespunzătoare;

d) Studiile de fezabilitate aferente listelor de investiții vor fi supuse avizului Asociației înainte de a fi aprobate de autoritățile deliberative ale asociațiilor beneficiari ai investițiilor. proprietarii bunurilor rezultate în urma investițiilor;

e) În funcție de specificul Serviciului, de activitățile componente ale acestuia aflate sub responsabilitatea fiecărui asociat și de strategia de dezvoltare, gestiunea Serviciului, respectiv a activităților componente ale Serviciului, după caz, precum și concesiunea sistemelor de utilități publice aferente Serviciului/activităților componente ale Serviciului vor fi încredințate celor 2 operatori în baza de contracte de delegare, prin concesiune de servicii;

f) Contractele de delegare a gestiunii Serviciului/activităților componente ale Serviciului vor fi atribuite conform prevederilor legale în vigoare și vor fi încheiate cu operatorii unici, în numele și pe seama asociațiilor care deleagă împreună prin același contract de delegare activitățile componente ale Serviciului aflate sub responsabilitatea acestora;

g) Operatorii vor fi responsabili de implementarea programelor de investiții stabilite prin contractele de delegare, vor întreține, vor moderniza, vor reabilita și vor extinde infrastructura concesionată și vor gestiona Serviciul/activitățile componente ale Serviciului pe riscul și răspunderea lor, conform clauzelor contractului de delegare;

h) Asociația va monitoriza îndeplinirea de către operatori, a obligațiilor care le incumbă în temeiul contractului de delegare;

i) Asociația va exercita, în numele și pe seama asociațiilor, drepturile și obligațiile pe care acestia le au, conform prevederilor prezentului statut.

În situația în care la data constituirii Asociației membrii acesteia au convenit asupra politicii tarifare, contractului/contractelor de delegare ce urmează a fi încheiat/încheiate și asupra modului de atribuire a acestuia/acestora, punctele de mai sus vor fi particularizate.

Art.21. Reprezentanții asociațiilor în adunarea generală a Asociației sunt responsabili pentru activitatea lor, în conformitate cu prevederile legale în vigoare.

Art.22.(1) Adunarea Generală a Asociației va fi convocată, ori de câte ori este necesar, de către președintele Asociației sau de un număr de cel puțin o treime dintre asociați.

(2) Convocarea va fi transmisă prin scrisoare, fax sau e-mail cu cel puțin 5 (cinci) zile calendaristice înainte de data ședinței și va cuprinde data, ora, locul și ordinea de zi a ședinței.

(3) În funcție de problemele înscrise pe ordinea de zi a ședinței, convocarea va putea fi trimisă numai reprezentanților asociațiilor care au dreptul să participe și să voteze cu privire la luarea respectivelor hotărâri conform prevederilor prezentului statut.

(4) Ședințele adunării generale a Asociației vor fi conduse de președintele Asociației sau, în absența acestuia, de persoana desemnată de adunarea generală dintre participanți.

(5) Adunarea generală a Asociației va alege dintre participanții la ședință un secretar de ședință care va redacta procesul-verbal al ședinței.

(6) Procesul-verbal va fi semnat de președinte și de secretar. O copie a procesului-verbal va fi transmisă, în termen de maximum 5 (cinci) zile calendaristice de la data ședinței, fiecărui asociat convocat conform prevederilor alin. (2), indiferent dacă reprezentantul acesteia a fost sau nu prezent la ședință.

(7) Hotărârile Adunării Generale a Asociației se înregistrează într-un registru special în ordine cronologică, în care se vor înregistra și procesele-verbale ale adunării generale care se păstrează la sediul Asociației.

Art.23.(1) Fiecare asociat, prin reprezentantul său, are un vot egal în adunarea generală a Asociației.

(2) Pentru luarea hotărârilor care privesc numai anumiți asociați, respectiv asociații în competența cărora este organizat și funcționează Serviciul la data ședinței adunării generale, asociații beneficiari ai investițiilor (proprietarii bunurilor rezultate în urma investițiilor), precum și asociații deserviți de bunurile rezultate în urma investițiilor, denumiți în prezentul statut asociați implicați, au dreptul de a participa și de a vota în cadrul ședinței adunării generale doar reprezentanții acestora.

(3) Pentru a fi valabile, hotărârile adunării generale a Asociației adoptate în exercitarea atribuțiilor prevăzute la art. 19 alin. (1) lit. a),h) și m) se iau în prezența a trei pătrimi din numărul asociaților și cu majoritatea voturilor asociaților prezenți. Dacă la prima convocare cvorumul nu este îndeplinit, adunarea generală se convoacă pentru o dată ulterioară care nu poate fi mai târziu de 15 zile calendaristice de la data stabilită pentru prima convocare, iar la a doua convocare adunarea generală este valabil întrunită indiferent de numărul de membri prezenți.

(4) Pentru a fi valabile, hotărârile adunării generale a Asociației adoptate în exercitarea atribuțiilor prevăzute la art. 6, alin. (3), lit.a), b), e), g), alin.(4), lit.a), c), d), e), f), g), alin.(5) lit.b), c), e), f), alin. (6) și art. 7, alin.(1), se iau în prezența tuturor asociaților/asociaților implicați și cu votul favorabil fie a cel puțin jumătate din numărul asociaților/asociaților implicați care însumează cel puțin două treimi din numărul total al populației tuturor asociaților/asociaților implicați, fie cu cel puțin 2/3 din numărul asociaților implicați, care însumează cel puțin 1/2 din numărul total al populației tuturor asociaților implicați.

Dacă la prima convocare cvorumul nu este îndeplinit, adunarea generală se convoacă pentru o dată ulterioară care nu poate fi mai târziu de 15 zile calendaristice de la data stabilită pentru prima convocare, iar la a doua convocare adunarea generală este valabil întrunită indiferent de numărul de membri prezenți.

(5) Pentru a fi valabile, hotărârile Adunării Generale adoptate în exercitarea atribuțiilor, drepturilor și obligațiilor prevăzute la la art.6 alin.(3), lit.c), d), f), alin.(4), lit.b), lit.j), alin.(5) lit.a), d), g) și art.7 alin(2), care prevăd atribuții pentru a căror exercitare este necesar un mandat special prealabil, conform art.10 alin.(5) din Legea nr.51/2006, cu modificările și completările ulterioare, se iau în prezența și cu votul favorabil al tuturor asociaților, cvorum și majoritate obligatorii la oricare convocare

(6) În oricare dintre situațiile prevăzute la alin. (3)-(5), dacă o hotărâre a Adunării Generale a Asociației privește în mod direct Serviciul sau bunurile care aparțin unui anumit asociat, nicio hotărâre nu poate fi luată fără prezența și votul favorabil al reprezentantului acestuia.

(7) În cazul în care reprezentantul unuia dintre asociați nu poate participa la ședința unei Adunări Generale a Asociației la care a fost convocat, acesta poate fi înlocuit de un alt reprezentant al unității administrativ-teritoriale, împuternicit în acest scop.

(8) Adunarea generală a Asociației poate delega consiliului director, prin hotărâre adoptată în aceleași condiții ca cele prevăzute la alin.(3), atribuția privind aprobarea schimbarii sediului.

Art.24.(1) Hotărârile luate de Adunarea Generală a Asociației trebuie aduse la cunoștința autorităților deliberative ale asociaților sau asociaților implicați, după caz, în termen de cel mult 5 (cinci) zile calendaristice de la data ședinței. De asemenea, Asociația este obligată să publice toate hotărârile adunării generale pe propria pagină de internet.

(2) Asociatul care se consideră vătămat într-un drept al său ori într-un interes legitim printr-o hotărâre a adunării generale a Asociației dintre cele luate în exercitarea atribuțiilor pe care le are, poate iniția acțiune în justiție în conformitate cu prevederile legale în vigoare.

B) Consiliul director

Art.25.(1) Consiliul director este organul executiv de conducere al Asociației, format din președintele Asociației și încă 10 (zece) membri numiți de Adunarea Generală, pe o perioadă de 4 ani. Componența consiliului director va asigura cât mai bine reprezentativitatea în cadrul acestui organ a tuturor membrilor Asociației, utilizând principiul reprezentării prin rotație, la încheierea mandatului.

(2) În exercitarea atribuțiilor proprii, Consiliul director emite decizii.

(3) Mandatul Consiliului director este de 4 ani.

(4) Președintele Asociației este și președinte al Consiliului director.

(5) Membrii consiliului director sunt răspunzători pentru activitatea lor în conformitate cu legislația în vigoare.

Art.26.(1) Consiliul director asigură punerea în executare a hotărârilor Adunării Generale a Asociației și exercită atribuțiile prevăzute de prezentul statut și cele ce îi vor fi delegate de Adunarea Generală.

(2) Consiliul director exercită următoarele atribuții privind activitatea proprie a Asociației:

a) prezintă Adunării Generale raportul de activitate pe perioada anterioară, execuția bugetului de venituri și cheltuieli, bilanțul contabil, proiectul bugetului de venituri și cheltuieli al exercițiului financiar viitor și proiectul programelor Asociației;

b) propune cuantumul cotizației pentru anul următor, care se va include în proiectul de buget al Asociației, supus spre aprobare adunării generale;

c) aprobă actele juridice ce vor fi încheiate de Asociație în nume propriu, cu excepția contractelor a căror valoare depășește echivalentul în lei al sumei de 15.0000 Euro fără TVA;

d) angajează personalul Asociației, inclusiv membrii aparatului tehnic, cu respectarea politicii de personal a Asociației și ținând cont de bugetul aprobat de adunarea generală;

e) în relația cu asociații, monitorizează plata cotizației anuale de către aceștia la bugetul Asociației și decide măsurile care urmează să fie luate împotriva asociațiilor care nu și-au achitat cotizația datorată în termenul prevăzut de prezentul statut;

f) orice alte atribuții prevăzute în statut sau stabilite de adunarea generală.

(3) Consiliul director are următoarele atribuții cu privire la exercitarea mandatului acordat de Asociați conform art. 6 alin. (2), din prezentul Statut:

a) asigură elaborarea strategiei de dezvoltare a Serviciului, caietul de sarcini și regulamentul de organizare și funcționare a Serviciului ce vor fi supuse aprobării Adunării Generale;

b) consultă asociațiile utilizatorilor în vederea stabilirii politicilor și strategiilor locale și a modalităților de organizare și funcționare a Serviciului;

c) medierază conflictele dintre utilizatori și operator la cererea unei părți;

d) solicită informații cu privire la nivelul și calitatea Serviciului prestat și cu privire la modul de întreținere, exploatare și administrare a bunurilor din proprietate publică sau privată a unităților administrativ-teritoriale încredințate pentru realizarea serviciului;

e) convoacă operatorii pentru audieri în vederea concilierii divergențelor apărute în relațiile cu utilizatorii Serviciului;

f) alte atribuții stabilite de Adunarea Generală a asociațiilor pentru care nu trebuie hotărârea Adunării Generale.

Art.27.(1) Pentru realizarea scopului și obiectivelor sale, Asociația va constitui un aparat tehnic propriu.

(2) Aparatul tehnic va fi condus de un director executiv numit de Consiliul director. Membrii aparatului tehnic vor avea statutul de salariați ai Asociației conform legislației muncii.

(3) Din aparatul tehnic vor face parte cel puțin următoarele persoane:

a) un secretar;

b) un contabil;

c) unul sau mai mulți consilieri juridici;

d) un număr suficient de specialiști pentru monitorizarea executării contractului/contactelor de delegare, conform mandatului acordat Asociației prin prezentul Statut.

(4) La calculul cuantumului propus al cotizației anuale, Consiliul director va lua în considerare sumele necesare pentru acoperirea cheltuielilor de funcționare a aparatului tehnic al Asociației.

Art. 28. – (1) Consiliul director se întrunește în ședințe, cel puțin o dată pe lună sau ori de câte ori este nevoie, la convocarea președintelui Asociației.

(2) Deciziile consiliului director se iau în prezența și cu votul a cel puțin jumătate plus unu din numărul membrilor Consiliului director.

(3) Consiliul director va desemna din cadrul aparatului tehnic un secretar de ședință care va redacta procesul-verbal al ședinței. Procesele-verbale se semnează de toți membrii Consiliului director prezenți. Deciziile consiliului director se consemnează într-un registru special, în ordine cronologică, care se păstrează la sediul Asociației. În acest registru se înregistrează și procesele verbale ale ședinței.

C) Controlul financiar al Asociației

Art.29.(1) Controlul financiar intern al Asociației este asigurat de o comisie de cenzori formată din minimum 3 membri aleși de Adunarea Generală pentru o perioadă de 3 (trei) ani, cu posibilitatea realegerii.

(2) Membrii Consiliului director nu pot fi cenzori. Cel puțin unul dintre cenzori trebuie să fie contabil autorizat sau expert contabil, în condițiile legii.

(3) Comisia de cenzori își poate elabora un regulament intern de funcționare.

(4) Comisia de cenzori are următoarele atribuții:

- a) verifică modul în care este administrat patrimoniul Asociației;
- b) întocmește rapoarte privind situația financiară a Asociației;
- c) poate participa la ședințele consiliului director fără drept de vot, putând fi consultați în domeniul lor;
- d) participă la ședințele adunării generale când sunt convocați;
- e) îndeplinește orice alte atribuții stabilite în statut sau hotărâte de Adunarea Generală.

CAPITOLUL VII

Dizolvarea și lichidarea

Art.30. Asociația se dizolvă:

- a) de drept;
- b) prin hotărârea instanței judecătorești competente;
- c) prin hotărârea adunării generale;

Art.31. – Asociația se dizolvă de drept prin:

- a) imposibilitatea realizării scopului și obiectivelor pentru care a fost constituită, dacă în termen de 3 (trei) luni, de la constatarea unui astfel de fapt nu se produce schimbarea acestui scop;
- b) imposibilitatea constituirii Adunării Generale sau a Consiliului director în conformitate cu prezentul Statut, dacă această situație durează mai mult de un an de la data la care Adunarea Generală sau, după caz, consiliul director trebuia să se constituie;
- c) reducerea numărului de asociați sub limita de 3, dacă acesta nu a fost completat în termenul legal prevăzut în acest scop.

Art.32. – Asociația se dizolvă prin hotărârea instanței judecătorești competente, când:

- a) scopul sau activitatea sa a devenit ilicită, sau contrară ordinii publice;
- b) realizarea scopului său este urmărită prin mijloace ilicite sau contrare ordinii publice;
- c) asociația urmărește alt scop decât cel pentru care s-a constituit;
- d) asociația a devenit insolubilă.

Art.33.(1) Lichidarea Asociației se va face în condițiile prevăzute de legislația privind asociațiile.

(2) Bunurile Asociației rămase în urma lichidării vor fi transmise către persoane juridice de drept privat sau de drept public cu scop identic sau asemănător, conform hotărârii adunării generale sau a instanței judecătorești competente.

Art.34.(1) După terminarea lichidării, lichidatorii trebuie să ceară radierea Asociației din Registrul asociațiilor și fundațiilor.

(2) Asociația își încetează existența la data radierii ei din Registrul asociațiilor și fundațiilor.

CAPITOLUL VIII

Dispoziții finale

Art.35.(1) Presentul Statut poate fi modificat doar prin acte adiționale semnate de reprezentanții tuturor asociațiilor. special împuterniciți în acest scop.

(2) Presentul statut este guvernat de legea română. În situația în care intervin modificări ale legislației în domeniu, prezentul statut va fi modificat în conformitate cu noile prevederi și actualizat.

(3) Toate litigiile născute din sau în legătură cu acest Statut, inclusiv orice problemă privind interpretarea, validitatea sau încetarea acestuia, care nu pot fi rezolvate pe cale amiabilă. vor fi deduse spre soluționare instanțelor judecătorești competente. Presentul statut a fost semnat în _____ exemplare originale, astăzi, data autentificării sale.

Presentul Statut a fost elaborat, conform H.G nr. 855/2008 pentru aprobarea actului constitutiv-cadru si a statutului-cadru ale asociațiilor de dezvoltare intercomunitară cu obiect de activitate serviciile de utilitati publice.

ASOCIAȚII

Județul Teleorman,
Prin președintele Consiliului Județean Teleorman
Liviu Nicolae Dragnea

Municipiul Alexandria,
prin primar Drăgușin Victor

Comuna Bogdana,
prin primar Neacșu Mitrică Georget

Municipiul Turnu Măgurele,
prin primar Mohanu Nicolae

Comuna Brînceni,
prin primar Neagu Dumitru

Orașul Zimnicea,
prin primar Pârvu Petre

Comuna Conțești,
prin primar Peța Viorel

Comuna Botoroaga,
prin primar Cojocaru Mihail

Comuna Drăgănești Vlașca,
prin primar Bucur Petre

Comuna Bujoru,
prin primar Chiran Dian

Comuna Drăcșenei,
prin primar Glonț Ion

Comuna Dobrotești,
prin primar Cristea Domnu

Comuna Găleteni,
prin primar Cernea George

Comuna Islaz,
prin primar Geară I.Gh.Cătălin

Comuna Mereni,
prin primar Stoenescu Sergiu

Comuna Nanov,
prin primar Grosu Florea

Comuna Nasturelu,
prin primar Mocanu Ion

Comuna Necșești,
prin primar Soare Angel

Comuna Olteni,
prin primar Mărcușanu Emil

Comuna Piatra,
prin primar Chera Dănuț

Comuna Plopii Slăvitești,
prin primar Alexe Marcel

Comuna Rădoiești,
prin primar Cioacă Ion

Comuna Stejaru
prin primar Moise Alexandru

Comuna Suhaia,
prin primar Barbu Costel

Comuna Segarcea,
prin primar Manolea Florea

Comuna Salcia,
prin primar Șună Marius

Comuna Serioaștea,
prin primar Șefu Marian

Comuna Siliștea Gumești,
prin primar Petrescu Mihai

Comuna Ștorobăneasa,
prin primar Buzică Niculina

Comuna Tătărăștii de Jos,
prin primar Pătreșcu Marin

Comuna Zâmbreasca,
prin primar Răduț Marin

PRESEDINTE DE SEANTA
GOGOI ION

ANEXA nr 2
la HCL nr. 17/12.07.2011
CONTINUT
SECRET
CATA MIHAI
IUCIA



STATUTUL
Asociației de Dezvoltare Intercomunitară
“MANAGEMENTUL DEȘEURILOR TELEORMAN”

Capitolul I
Asociații:

Art. 1. Membrii asociați fondatori ai Asociației sunt:

1. Județul Teleorman, prin Consiliul Județean Teleorman, cu sediul în municipiul Alexandria, str. Dunării, nr. 178, cod de înregistrare fiscală 4652686, reprezentat de dl. Liviu Nicolae Dragnea, în calitate de președinte al Consiliului Județean Teleorman, legal împuternicit în acest scop prin Hotărârea Consiliului Județean Teleorman nr. 55 din 20 mai 2009;
2. Municipiul Alexandria, prin Consiliul Local al municipiului Alexandria, cu sediul în municipiul Alexandria, str. Dunării, nr.139, județul Teleorman, cod de înregistrare fiscală 4652660, reprezentat de dl. Drăgușin Victor, în calitate de primar, legal împuternicit în acest scop prin Hotărârea Consiliului Local al municipiului Alexandria nr. 91 din 30 aprilie 2009;
3. Municipiul Turnu Măgurele, prin Consiliul Local al municipiului Turnu Măgurele, cu sediul în municipiul Turnu Măgurele, str.Republicii nr.2, județul Teleorman, cod de înregistrare fiscală 4253731, reprezentat de dl. Mohanu Nicolae, în calitate de primar, legal împuternicit în acest scop prin Hotărârea Consiliului Local al municipiului Turnu Măgurele nr. 57 din 27 aprilie 2009;
4. Orașul Zimnicea, prin Consiliul Local al orașului Zimnicea, cu sediul în orașul Zimnicea, str.Giurgiului nr.1, județul Teleorman, cod de înregistrare fiscală 4652732, reprezentat de dl. Pârvu Petre, în calitate de primar, legal împuternicit în acest scop prin Hotărârea Consiliului Local al orașului Zimnicea nr. 23 din 30 aprilie 2009;
5. Comuna Botoroaga, prin Consiliul Local al comunei Botoroaga, cu sediul în comuna Botoroaga, cod poștal 147025, județul Teleorman, cod de înregistrare fiscală 6691916, reprezentantă de dl. Cojocaru Mihail, în calitate de primar, legal împuternicit în acest scop prin Hotărârea Consiliului Local al comunei Botoroaga nr. 16 din 6 mai 2009;
6. Comuna Bujoru, prin Consiliul Local al comunei Bujoru, cu sediul în comuna Bujoru, cod poștal 147045, județul Teleorman, cod de înregistrare fiscală 4920525, reprezentantă de dl. Chiran Dian, în calitate de primar, legal împuternicit în acest scop prin Hotărârea Consiliului Local al comunei Bujoru nr. 8 din 24 aprilie 2009;
7. Comuna Bogdana, prin Consiliul Local al comunei Bogdana, cu sediul în comuna Bogdana, cod poștal 1470020, județul Teleorman, cod de înregistrare fiscală 5044440, reprezentantă de dl. Neacșu Mitrică Gigel, în calitate de primar, legal împuternicit în acest scop prin Hotărârea Consiliului Local al comunei Bogdana nr. 25 din 25 aprilie 2009;
8. Comuna Brînceni, prin Consiliul Local al comunei Brînceni, cu sediul în comuna Brînceni, cod poștal 147035, județul Teleorman, cod de înregistrare fiscală 4568446, reprezentantă de dl. Neagu Dumitru, în calitate de primar, legal împuternicit în acest scop prin Hotărârea Consiliului Local al comunei Brînceni nr. 13 din 30 aprilie 2009;
9. Comuna Conțești, prin Consiliul Local al comunei Conțești, cu sediul în comuna Conțești, cod poștal 147085, județul Teleorman, cod de înregistrare fiscală 4568519, reprezentantă de dl. Peța Viorel, în calitate de primar, legal împuternicit în acest scop prin Hotărârea Consiliului Local al comunei Conțești nr. 31 din 27 aprilie 2009;
10. Comuna Drăgănești Vlașca, prin Consiliul Local al comunei Drăgănești Vlașca, cu sediul în comuna Drăgănești Vlașca, cod poștal 147135, județul Teleorman, cod de înregistrare fiscală 5296560, reprezentantă de dl. Bucur Petre, în calitate de primar, legal împuternicit în acest scop prin Hotărârea Consiliului Local al comunei Drăgănești Vlașca nr. 21 din 30 aprilie 2009;
11. Comuna Drăcșenei, prin Consiliul Local al comunei Drăcșenei, cu sediul în comuna Drăcșenei, cod poștal 147120, județul Teleorman, cod de înregistrare fiscală 6692008, reprezentantă de dl.

- Glonț Ion, în calitate de primar, legal împuternicit în acest scop prin Hotărârea Consiliului Local al comunei Drăcșenei nr.10 din 30 aprilie 2009;
- 12.Comuna Dobrotești, prin Consiliul Local al comunei Dobrotești, cu sediul în comuna Dobrotești, cod poștal 147115, județul Teleorman, cod de înregistrare fiscală 6853279, reprezentantă de dl. Cristea Domnu, în calitate de primar, legal împuternicit în acest scop prin Hotărârea Consiliului Local al comunei Dobrotești nr.15 din 15 mai 2009;
 - 13.Comuna Gălăteni, prin Consiliul Local al comunei Găleteni, cu sediul în comuna Găleteni, cod poștal 147150, județul Teleorman, cod de înregistrare fiscală 6491837, reprezentantă de dl. Cernea George, în calitate de primar, legal împuternicit în acest scop prin Hotărârea Consiliului Local al comunei Găleteni nr.9 din 27 aprilie 2009;
 - 14.Comuna Islaz, prin Consiliul Local al comunei Islaz, cu sediul în comuna Islaz, cod poștal 147160, județul Teleorman, cod de înregistrare fiscală 4652805, reprezentantă de dl. Geară i.Gh.Cătălin, în calitate de primar, legal împuternicit în acest scop prin Hotărârea Consiliului Local al comunei Islaz nr.21 din 29 aprilie 2009;
 - 15.Comuna Mereni, prin Consiliul Local al comunei Mereni, cu sediul în comuna Mereni, cod poștal 147205, județul Teleorman, cod de înregistrare fiscală 6691932, reprezentantă de dl. Stoenescu Sergiu, în calitate de primar, legal împuternicit în acest scop prin Hotărârea Consiliului Local al comunei Mereni nr.14 din 29 aprilie 2009;
 - 16.Comuna Nanov, prin Consiliul Local al comunei Nanov, cu sediul în comuna Nanov, str. Dunării nr.180, cod poștal 147215, județul Teleorman, cod de înregistrare fiscală 4568420, reprezentantă de dl. Grosu Florea, în calitate de primar, legal împuternicit în acest scop prin Hotărârea Consiliului Local al comunei Nanov nr.23 din 28 aprilie 2009;
 - 17.Comuna Năsturelu, prin Consiliul Local al comunei Năsturelu, cu sediul în comuna Năsturelu, cod poștal 147220, județul Teleorman, cod de înregistrare fiscală 4781141, reprezentantă de dl. Mocanu Ion, în calitate de primar, legal împuternicit în acest scop prin Hotărârea Consiliului Local al comunei Năsturelu nr.18 din 30 aprilie 2009;
 - 18.Comuna Necșești, prin Consiliul Local al comunei Necșești, cu sediul în comuna Necșești, cod poștal 147225, județul Teleorman, cod de înregistrare fiscală 6938065, reprezentantă de dl. Soare Angel, în calitate de primar, legal împuternicit în acest scop prin Hotărârea Consiliului Local al comunei Necșești nr.10 din 29 aprilie 2009;
 - 19.Comuna Olteni, prin Consiliul Local al comunei Olteni, cu sediul în comuna Olteni, cod poștal 147230, județul Teleorman, cod de înregistrare fiscală 685317, reprezentantă de dl. Mărcușanu Emil, în calitate de primar, legal împuternicit în acest scop prin Hotărârea Consiliului Local al comunei Olteni nr. 10 din 29 aprilie 2009;
 - 20.Comuna Piatra, prin Consiliul Local al comunei Piatra, cu sediul în comuna Piatra, cod poștal 147245, județul Teleorman, cod de înregistrare fiscală 4568527, reprezentantă de dl. Chera Dănuț, în calitate de primar, legal împuternicit în acest scop prin Hotărârea Consiliului Local al comunei Piatra nr.13 din 6 mai 2009;
 - 21.Comuna Plopii Slăvitești, prin Consiliul Local al comunei Plopii Slăvitești, cu sediul în comuna Plopii Slăvitești, cod poștal 147255, județul Teleorman, cod de înregistrare fiscală 4652813, reprezentantă de dl. Alexe Marcel, în calitate de primar, legal împuternicit în acest scop prin Hotărârea Consiliului Local al comunei Plopii Slăvitești nr.11 din 27 aprilie 2009;
 - 22.Comuna Rădoiești, prin Consiliul Local al comunei Rădoiești, cu sediul în comuna Rădoiești, cod poștal 147290, județul Teleorman, cod de înregistrare fiscală 6853309, reprezentantă de dl. Cioacă Ion, în calitate de primar, legal împuternicit în acest scop prin Hotărârea Consiliului Local al comunei Rădoiești nr.17 din 27 aprilie 2009;
 - 23.Comuna Stejaru, prin Consiliul Local al comunei Stejaru, cu sediul în comuna Stejari, cod poștal 147365, județul Teleorman, cod de înregistrare fiscală 6692032, reprezentantă de dl. Moise Alexandru calitate de primar, legal împuternicit în acest scop prin Hotărârea Consiliului Local al comunei Stejaru nr. 13 din 5 mai 2009;
 - 24.Comuna Suhaia, prin Consiliul Local al comunei Suhaia, cu sediul în comuna Suhaia, cod poștal 147370, județul Teleorman, cod de înregistrare fiscală 4732580, reprezentantă de dl. Barbu Costel, în calitate de primar, legal împuternicit în acest scop prin Hotărârea Consiliului Local al comunei Suhaia nr.21 din 8 aprilie 2009;

25. Comuna Segarcea Vale, prin Consiliul Local al comunei Segarcea Vale, cu sediul în comuna Segarcea Vale, cod poștal 147335, județul Teleorman, cod de înregistrare fiscală 4568640, reprezentantă de dl. Manolea Florea, în calitate de primar, legal împuternicit în acest scop prin Hotărârea Consiliului Local al comunei Segarcea Vale nr. 12 din 27 aprilie 2009;
26. Comuna Salcia, prin Consiliul Local al comunei Salcia, cu sediul în comuna Salcia, cod poștal 147300, județul Teleorman, cod de înregistrare fiscală 4568624, reprezentantă de dl. Șună Marius, în calitate de primar, legal împuternicit în acest scop prin Hotărârea Consiliului Local al comunei Salcia nr. 18 din 30 aprilie 2008;
27. Comuna Scioaștea, prin Consiliul Local al comunei Scioaștea, cu sediul în comuna Scioaștea, cod poștal 147315, județul Teleorman, cod de înregistrare fiscală 6853317, reprezentantă de dl. Șefu Marian, în calitate de primar, legal împuternicit în acest scop prin Hotărârea Consiliului Local al comunei Scioaștea nr. 16 din 29 aprilie 2009;
28. Comuna Siliștea Gumești, prin Consiliul Local al comunei Siliștea Gumești, cu sediul în comuna Siliștea Gumești, cod poștal 147350, județul Teleorman, cod de înregistrare fiscală 6938073, reprezentantă de dl. Petrescu Mihai, în calitate de primar, legal împuternicit în acest scop prin Hotărârea Consiliului Local al comunei Siliștea Gumești nr. 15 din 15 mai 2009;
29. Comuna Ștorobâneasa, prin Consiliul Local al comunei Ștorobâneasa, cu sediul în comuna Ștorobâneasa, cod poștal 147375, județul Teleorman, cod de înregistrare fiscală 4652791, reprezentantă de d-na. Buzică Niculina, în calitate de primar, legal împuternicită în acest scop prin Hotărârea Consiliului Local al comunei Ștorobâneasa nr. 14 din 6 mai 2009;
30. Comuna Tătărăștii de Jos, prin Consiliul Local al comunei Tătărăștii de Jos, cu sediul în comuna Tătărăștii de Jos, cod poștal 147390, județul Teleorman, cod de înregistrare fiscală 4568403, reprezentantă de dl. Pătrașcu Marin, în calitate de primar, legal împuternicit în acest scop prin Hotărârea Consiliului Local al comunei Tătărăștii de Jos nr. 8 din 30 aprilie 2009;
31. Comuna Zâmbreasca, prin Consiliul Local al comunei Zâmbreasca, cu sediul în comuna Zâmbreasca, cod poștal 147445, județul Teleorman, cod de înregistrare fiscală 6826860, reprezentantă de dl. Răduț Marin, în calitate de primar, legal împuternicit în acest scop prin Hotărârea Consiliului Local al comunei Zâmbreasca nr. 9 din 29 aprilie 2009.

denumiți colectiv "Asociații" și individual "Asociatul",

au hotărât să înființeze Asociația de dezvoltare intercomunitară de drept privat și de utilitate publică pentru serviciul de "salubritate a localităților" denumită în prezentul act constitutiv "Asociația", în conformitate cu prevederile Legii administrației publice locale nr. 215/2001, republicată, cu modificările și completările ulterioare, ale Legii serviciilor comunitare de utilități publice nr. 51/2006, cu modificările și completările ulterioare, ale Hotărârii de Guvern nr. 855/2008, precum și ale Ordonanței Guvernului nr. 26/2000 cu privire la asociații și fundații, aprobată prin Legea 246/2005, cu modificările și completările ulterioare, în următoarele condiții:

Cap. II Denumirea

Denumirea Asociației este "MANAGEMENTUL DEȘEURILOR TELEORMAN", numită generic și "Asociația", conform dovezii privind disponibilitatea denunțării nr. 76107 din 18 august 2009, eliberată de Ministerul Justiției.

Asociația se constituie ca persoană juridică de drept privat și de utilitate publică, prin efectul Legii nr. 215/2001, republicată, cu modificările și completările ulterioare, prin derogare de la prevederile O.G. nr. 26/2000 cu modificările și completările ulterioare și funcționează pe baza Statutului.

Cap. III Sediul

Sediul Asociației este în România, str. Dunării, nr. 178, municipiul Alexandria, județul Teleorman, str. Ion Creangă nr. 52-54, etaj 2, cam. 3, proprietate publică a județului Teleorman, în baza H.G. nr. 1358/2001, privind atestarea domeniului public al județului Teleorman, precum și al municipiilor, orașelor și comunelor din județul Teleorman, care va fi folosit fără plată, în baza contractului de comodat nr. 18 din 23 aprilie 2009, anexat prezentului Act Constitutiv.

Cap. IV Durata

Asociația este constituită pe o durată nedeterminată, începând cu data înscrierii sale în Registrul asociațiilor și fundațiilor aflat la grefa Judecătorei Alexandria.

Cap. V Voința de asociere, Scopul Asociației

5.1. prin semnarea prezentului act constitutiv, asociații își exprimă voința de a se asocia în cadrul Asociației de Dezvoltare Intercomunitară “Managementul deșeurilor Teleorman” constituită în scopul înființării, organizării, reglementării, finanțării, exploatării, monitorizării și gestionării în comun a serviciului de salubritate a localităților din județul Teleorman, precum și exploatării, monitorizării și gestionării în comun a managementului deșeurilor menajere din județul Teleorman, denumit în continuare „Serviciul”/”Serviciile”.

Pe raza de competență a unităților administrativ – teritoriale membre ale Asociației, se va urmări realizarea în comun a unor proiecte de investiții publice de interes zonal sau regional, destinate înființării, monitorizării și dezvoltării, după caz, a sistemelor de utilități publice aferente Serviciului de management al deșeurilor, pe baza strategiei de dezvoltare a acestuia, precum și a planului regional și județean de gestionare a deșeurilor.

5.2. Scopul prezentat mai sus va putea fi completat de la caz la caz, în funcție de particularitățile locale ale fiecărui membru.

5.3. Forma de gestiune a Serviciului va fi gestiunea delegată concretizată prin două contracte de concesiune de servicii așa cum sunt definite acestea în legislația românească, modalitate prin care sectorul public realizează proiecte de interes general, utilizând aptitudinile și experiența sectorului privat.

Cadrul legal în vigoare este susținut de prevederile O.U.G. nr.34/2006 privind atribuirea contractelor de achiziție publică, a contractelor de concesiune de lucrări publice și a contractelor de concesiune de servicii, H.G nr.925 / 2006 pentru aprobarea normelor de aplicare a prevederilor referitoare la atribuirea contractelor de achiziție publică din Ordonanța de urgență a Guvernului nr. 34/2006 privind atribuirea contractelor de achiziție publică, a contractelor de concesiune de lucrări publice și a contractelor de concesiune de servicii, H.G. nr.1660/2006 pentru aprobarea Normelor de aplicare a prevederilor referitoare la atribuirea contractelor de achiziție publică prin mijloace electronice din Ordonanța de urgență a Guvernului nr. 34/2006 privind atribuirea contractelor de achiziție publică, a contractelor de concesiune de lucrări publice și a contractelor de concesiune de servicii, H.G. nr. 71/2007 pentru aprobarea Normelor de aplicare a prevederilor referitoare la atribuirea contractelor de concesiune de lucrări publice și a contractelor de concesiune de servicii prevăzute în Ordonanța de urgență a Guvernului nr. 34/2006 privind atribuirea contractelor de achiziție publică, a contractelor de concesiune de lucrări publice și a contractelor de concesiune de servicii, completate cu prevederile legii speciale Legea nr. 51/2006, cu modificările și completările ulterioare

Cap. VI Patrimoniul initial

6.1.Patrimoniul inițial al Asociației este de 17.600 lei, constituit din contribuția în numerar a asociaților, după cum urmează:

- Județul Teleorman 5000 lei
- Municipiul Alexandria 1500 lei
- Municipiul Turnu Măgurele 1500 lei
- Orașul Zimnicea 1500 lei
- Comuna Botoroaga 300 lei
- Comuna Bujoru 300 lei
- Comuna Bogdana 300 lei
- Comuna Brînceni 300 lei
- Comuna Conțești 300 lei
- Comuna Drăgănești Vlașca 300 lei
- Comuna Drăcșenei 300 lei
- Comuna Dobrotești 300 lei
- Comuna Găleteni 300 lei

• Comuna Islaz	300 lei
• Comuna Mereni	300 lei
• Comuna Nanov	300 lei
• Comuna Necșești	300 lei
• Comuna Năsturelu	300 lei
• Comuna Olteni	300 lei
• Comuna Piatra	300 lei
• Comuna Plopii Slăvitești	300 lei
• Comuna Rădoiești	300 lei
• Comuna Stejaru	300 lei
• Comuna Suhaia	300 lei
• Comuna Segarcea Vale	300 lei
• Comuna Salcia	300 lei
• Comuna Scrioaștea	300 lei
• Comuna Siliștea Gumești	300 lei
• Comuna Ștorobăneasa	300 lei
• Comuna Tătărăștii de Jos	300 lei
• Comuna Zâmbreasca	300 lei

6.2. Patrimoniul inițial al Asociației include și dreptul de folosință gratuită, pe o perioadă de 10 ani, a spațiului destinat sediului Asociației, din municipiul Alexandria, județul Teleorman, str. Ion Creangă nr. 52-54, etaj 2, cam. 3, făcând parte din patrimonial public al județului Teleorman, conform contractului de comodat nr. 18 din 23 aprilie 2009.

6.3. Termenul de 10 ani începe să curgă de la data înregistrării Asociației în registrul asociațiilor și fundațiilor de la Grefa Judecătoriei Alexandriei.

6.4. Sursele de venit ale Asociației sunt următoarele:

- contribuțiile asociațiilor la formarea patrimoniului inițial, cotizațiile asociațiilor și alte contribuții de la bugetele locale ale unităților administrativ – teritoriale membre și alte surse de finanțare locale și centrale;
- dobânzile rezultate din plasarea sumelor disponibile, în condițiile legii;
- donății, sponsorizări sau legate;
- orice alte surse de venituri prevăzute de lege sau de statutul Asociației.

6.5. Asociația nu are calitatea de operator și nu va desfășura activități economice.

Cap. VII Primele organe de conducere, administrare și control

7.1. Organul de conducere al Asociației

A. (1) **Adunarea Generală** este organul de conducere al Asociației, format din toți reprezentanții asociațiilor, desemnați prin hotărâri ale autorităților deliberative ale acestora.

(2) Sunt numiți de autoritățile deliberative, în calitate de reprezentanți ai asociațiilor pentru a participa la întrunirile Adunării Generale, următorii:

- pentru județul Teleorman, domnul Bățăuș Mugur reprezentant al Consiliului Județean Teleorman;
- pentru municipiul Alexandria, domnul Drăgușin Victor, primar al municipiului Alexandria;
- pentru municipiul Turnu-Măgurele, domnul Mohanu Nicolae, primar al municipiului Turnu-Măgurele;
- pentru orașul Zimnicea, domnul Pîrvu Petre, primar al orașului Zimnicea;
- pentru comuna Botoroaga, domnul Cojocarui Mihail, primar al comunei Botoroaga;
- pentru comuna Bujoru, domnul Chiran Dian primar al comunei Bujoru;
- pentru comuna Bogdana, domnul Neacșu Mitrică Gigel primar al comunei Bogdana;
- pentru comuna Brînceni, domnul Neagu Dumitru primar al comunei Brînceni;

- pentru comuna Conțești, domnul Peța Viorel, primar al comunei Conțești;
- pentru comuna Drăgănești Vlașca, domnul Bucur Petre, primar al comunei Drăgănești Vlașca;
- pentru comuna Drăcșenei, domnul Glonț Ion, primar al comunei Drăcșenei;
- pentru comuna Dobrotești, domnul Cristea Domnu, primar al comunei Dobrotești;
- pentru comuna Găleteni, domnul Cernea George, primar al comunei Găleteni;
- pentru comuna Islaz, domnul Geară I.Gh.Cătălin, primar al comunei Islaz;
- pentru comuna Mereni, domnul Stoenescu Sergiu, primar al comunei Mereni;
- pentru comuna Nanov, domnul Grosu Florea, primar al comunei Nanov;
- pentru comuna Năsturelu, domnul Mocanu Ion, primar al comunei Năsturelu;
- pentru comuna Necșești, domnul Soare Angel, primar al comunei Necșești;
- pentru comuna Olteni, domnul Mărcușanu Emil, primar al comunei Olteni;
- pentru comuna Piatra, domnul Chera Dănuț, primar al comunei Piatra;
- pentru comuna Plopii Slăvitești, domnul Alexe Marcel, primar al comunei Plopii Slăvitești;
- pentru comuna Radoiești, domnul Cioacă Ion, primar al comunei Rădoiești;
- pentru comuna Stejaru, domnul Moise Alexandru, primar al comunei Stejaru;
- pentru comuna Suhaia, domnul Barbu Costel, primar al comunei Suhaia;
- pentru comuna Segarcea Vale, domnul Manolea Florea, primar al comunei Segarcea;
- pentru comuna Salcia, domnul primar Șună Marius, primar al comunei Salcia;
- pentru comuna Scrioaștea, domnul primar Șefu Marian, primar al comunei Scrioaștea;
- pentru comuna Siliștea Gumești, domnul Petrescu Mihai, primar al comunei Siliștea Gumești;
- pentru comuna Ștorobăneasa, doamna Buzică Niculina, primar al comunei Ștorobăneasa;
- pentru comuna Tătărăștii de Jos, domnul Pătrașcu Marin, primar al comunei Tătărăștii de Jos;
- pentru comuna Zâmbreasca, domnul Răduț Marin, primar al comunei Zâmbreasca;

(3) Adunarea generală de constituire a desemnat pe domnul Bățăuș Mugur, ca președinte al Asociației și al Consiliului director, pentru un mandat de 4 ani, care are atribuțiile prevăzute în statutul Asociației și care reprezintă Asociația în raporturile cu terții, cu excepția situațiilor în care legea prevede expres altfel.

B. Administrarea Asociației

(1) **Consiliul director** este organul executiv al Asociației, constituit din 11 reprezentanți. președintele Asociației și încă 10(zece) membri.

- (2) Sunt numiți în calitate de membri ai primului Consiliu director:
- domnul Drăgușin Victor – primar al municipiului Alexandria
 - domnul Mohanu Nicolae – primar al municipiului Turnu Măgurele
 - domnul Pârvu Petre – primar al orașului Zimnicea
 - domnul Cojocaru Mihail – primar al comunei Botoroaga
 - domnul Bucur Petre – primar al comunei Drăgănești Vlașca
 - domnul Geară I.Gh.Cătălin – primar al comunei Islaz
 - domnul Grosu Florea – primar al comunei Nanov
 - domnul Mărcușanu Emil – primar al comunei Olteni
 - domnul Manolea Florea – primar al comunei Segarcea Vale
 - domnul Răduț Marin – primar al comunei Zâmbreasca

C. Controlul financiar al Asociației

(1) Controlul financiar intern al Asociației este asigurat de o comisie de cenzori formată din 3 membri care au fost aleși de Adunarea generală pentru o perioadă de 3 (trei) ani, cu posibilitatea prelungirii, având următoarea componență:

- domnul Lungu Emil, jurist, domiciliat în municipiul Alexandria, str. București, nr.94, bloc D2, Sc.A, et.3, ap.8, județ Teleorman, CNP 1431208340013, de cetățenie română, posesor al CI seria TR nr.215173, eliberată de SPCLEP Alexandria la data de 21.03.2006;

- doamna Ciotangă Viorica, economist, domiciliată în comuna Vitănești, județul Teleorman, CNP 2530412340017, de cetățenie română, posesoare a CI seria TR nr. 184903, eliberată de SPCLEP Alexandria la data de 17.03.2005.

- doamna Vasilescu Paula, expert contabil, domiciliată în comuna Țigănești, județul Teleorman, CNP 2750721340028, de cetățenie română, posesoare a CI seria TR nr.201445, eliberată de SPCLEP Alexandria la data de 13.10.2005.

Cap.VIII Dobândirea personalității juridice

Pentru desfășurarea procedurilor de dobândire a personalității juridice se împuternicește doamna Dan Carmen Daniela, cetățean român, nascut la data de 09 octombrie 1970, în București sector 8, cu domiciliul în orașul Videle str. Republicii nr.8, bl.24 APT, Sc.A, Ap.3, județul Teleorman, posesor al C.I. seria TR nr. 264007, eliberată de SPCLEP Videle, la data de 17 august 2007, să îndeplinească procedurile prevăzute de lege, pentru înregistrarea Asociației „Managementul Deșeurilor Teleorman”, la Registrul asociațiilor și fundațiilor de pe lângă grefa Judecătoriei Alexandria, sau orice persoană pe care mandatarul și-o va substitui.

Prezentul act constitutiv a fost redactat în _____(____) exemplare originale, azi, data autentificării.

Prezentul Act constitutiv a fost elaborat, conform H.G. nr. 855/2008 pentru aprobarea actului constitutiv-cadru si a statutului-cadru ale asociatiilor de dezvoltare intercomunitară cu obiect de activitate serviciile de utilitati publice.

ASOCIAȚII

Județul Teleorman,
Prin președintele Consiliului Județean
Teleorman
Liviu Nicolae Dragnea

Municipiul Alexandria,
prin primar Drăgușin Victor

Comuna Bujoru,
prin primar Chiran Dian

Municipiul Turnu Măgurele,
prin primar Mohanu Nicolae

Comuna Bogdana,
prin primar Neașu Mitrică Georgel

Orașul Zimnicea,
prin primar Pârvu Petre

Comuna Brînceni,
prin primar Neagu Dumitru

Comuna Botoroaga,
prin primar Cojocaru Mihail

Comuna Conțești,
prin primar Peța Viorel

Comuna Drăgănești Vlașca,
prin primar Bucur Petre

Comuna Drăcșenei,
prin primar Glonț Ion

Comuna Dobrotești,
prin primar Cristea Domnu

Comuna Găleteni,
prin primar Cernea George

Comuna Islaz,
prin primar Geară I.Gh.Cătălin

Comuna Mereni,
prin primar Stoenescu Sergiu

Comuna Nanov,
prin primar Grosu Florea

Comuna Năsturelu,
prin primar Mocanu Ion

Comuna Necșești,
prin primar Soare Angel

Comuna Olteni,
prin primar Mărcușanu Emil

Comuna Piatra,
prin primar Chera Dănuț

Comuna Plopii Slăvitești,
prin primar Alexe Marcel

Comuna Rădoiești,
prin primar Cioacă Ion

Comuna Stejaru
prin primar Moise Alexandru

Comuna Suhaia,
prin primar Barbu Costel

Comuna Segarcea,
prin primar Manolea Florea

Comuna Salcia,
prin primar Șună Marius

Comuna Scrioaștea,
prin primar Șefu Marian

Comuna Siliștea Gumești,
prin primar Petrescu Mihai

Comuna Ștorobăneasa,
prin primar Buzică Niculina

Comuna Tătărăștii de Jos,
prin primar Pătreșcu Marin

Comuna Zâmbreasca,
prin primar Răduț Marin

**CONSILIUL LOCAL AL MUNICIPIULUI
ROSIORII DE VEDE**

HOTARARE

Privind: stabilirea cuantumului maxim si a conditiilor de acordare a prestatiilor financiare exceptionale pentru sprijinirea copiilor proveniti din familii aflate in situatie de dificultate temporara.

Consiliul Local al Municipiului Rosiorii de Vede , judetul Teleorman, intrunit in sedinta ordinara de lucru astazi 12 iulie 2012

Având in vedere:

- expunerea de motive a primarului inregistrata la nr. 11759 din 05.07.2012;
 - procesul-verbal de control nr.2658 AJPIS / 5100 PRdV din 21.03.2012 prin care Inspectorii Sociali ai Agentiei Judetene de Plati si Inspectie Sociala Teleorman au verificat modul in care autoritatea locala respecta prevederile legale referitoare la integrarea / reintegrarea copilului in familia naturala din comunitatea locala si au dispus cu termen, stabilirea prin hotarare a consiliului local a cuantumului maxim si a conditiilor de acordare a prestatiilor financiare exceptionale pentru sprijinirea copiilor proveniti din familii aflate in situatie de dificultate temporara;
 - prevederile Legii nr. 292/2011 a asistentei sociale si-n special cele ale art. 11 referitoare la acordarea de beneficii de asistenta sociala pentru prevenirea si combaterea saraciei si riscului de excluziune sociala coroborate cu cele ale art. 15 alin. (2) si (3) referitoare la modalitatea de acordare a beneficiilor sustinute din bugetele locale;
 - prevederile art. 121-123 din Legea nr. 272/2004 privind protectia si promovarea drepturilor copilului referitoare la obligativitatea acordarii de prestatii financiare exceptionale de catre autoritatea locala in vederea sprijinirii copiilor proveniti din familii ce se confrunta temporar cu probleme financiare;
 - prevederile H.C.L. nr. 49 / 30.03.2005 referitoare la Regulamentul de Organizare si Functionare al Serviciului Public Local Asistenta Sociala si Autoritate Tutelara coroborate cu HCL nr. 78 / 05.08.2011 de aprobare a structurii organizatorice de personal a organigramei si statului de functii al aparatului de specialitate al primarului Municipiului Rosiorii de Vede;
 - raportul de specialitate al Serviciului Public Local Asistenta Sociala si Autoritate Tutelara inregistrat la nr. 11758/05.07.2012 / 1578 A.S. din 4 iulie 2012;
 - raportul de avizare al comisiei de specialitate pentru activitati socio-culturale, culte, invatamant, sanatate si familie, munca si protectie sociala, protectie copii, tineret si sport;
- In temeiul art. 36 alin. (2) lit.c-d), alin. 6 lit.a) pct.2, art.45 alin.(1), art. 49 alin.(1) si art. 115 alin.(1) lit.b) din Legea nr. 215/2001 a Administratiei Publice Locale, republicata

HOTARASTE:

Art. 1 - Aproba acordarea de prestatii financiare exceptionale familiilor care se confrunta temporar cu probleme financiare determinate de o situatie exceptionala si care pune in pericol dezvoltarea armonioasa a copilului.

Art. 2 - Cuantumul maxim al ajutorului este egal cu Indicatorul Social de Referinta (ISR) stabilit la 500 lei pentru anul 2012 prin Legea nr. 76/2002 privind sistemul asigurarilor pentru somaj si stimularea ocuparii fortei de munca, cu modificarile si completarile ulterioare.

Art. 3 - Prestatiile financiare exceptionale se acorda familiilor care intrunesc conditiile de acordare prevazute in Anexa, prin dispozitia Primarului.

Art. 4 - Fondurile necesare acordarii de prestatii financiare exceptionale se suporta din bugetul Serviciului Public Local Asistenta Sociala si Autoritate Tutelara capitolul 68.02.15 – ajutoare sociale, finantate din bugetul local aprobat pentru anul 2012.

Art. 5 - Prezenta hotărâre se comunica prin grija Secretarului unității administrativ teritoriale în termenul prevăzut de lege Instituției Prefectului Județului Teleorman, Consiliului Judetean Teleorman si Serviciului Public Local A.S.A.T.

PREȘEDINTE DE ȘEDINTA
Dr. GOGOI ION

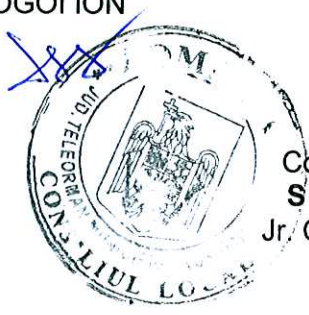

Contrasemneaza,
SECRETAR
Jr. Cata Mioara Iulia

Cata Mioara Iulia

ROȘIORII DE VEDE
Nr. 18 din 12.07.2012

SIVI ex.3

Prezenta hotărâre a fost adoptată cu un număr de 18 voturi „pentru”, - voturi „împotriva”, - abțineri, din totalul de 19 consilieri în funcție din care 18 prezenți.

PREȘEDINTE DE ȘEDINȚĂ
Dr. GOGOI ION



Contrasemneaza,
SECRETAR
Jr. Cata Mioara Iulia

M. I. J.

Conditii de acordare a prestatiiilor financiare exceptionale in conformitate cu prevederile art. 122 din Legea 272/2004 privind protectia copilului:

- familii cu mai mult de 3 copii ale caror venituri nete lunare cumulate se situeaza sub 465 lei - nivelul venitului minim garantat in plata, calculat anual functie de ISR;
- familii care nu au beneficiat in ultimele 18 luni de alte forme de sprijin, din partea autoritatilor sau organizatiilor neguvernamentale pentru cresterea, ingrijirea si educarea copilului;
- familii care au cel putin un copil in forma de scolarizare si care face dovada unor rezultate la invatatura peste medie;
- familii ai caror membrii adulti se afla in incapacitatea fizica de a munci si de a acorda temporar ingrijiri corespunzatoare copiilor dovedita in mod obiectiv.

Conditiiile de eligibilitate se considera intrunite numai cumulativ in vederea deciderii acordarii prestatiiilor financiare exceptionale si se acorda prioritate, familiei monoparentale asa cum este definita de Lege.

Ajutorul se acorda pe baza de solicitare scrisa (cerere - modelul de mai jos) insotita de acte doveditoare privind componenta familiei, veniturile nete lunare realizate cat si acte ce pot dovedi situatia speciala si de dificultate temporara in care se afla familia si care pot justifica acordarea prestatiiilor financiare exceptionale.

Analizarea solicitarii si a veridicitatii informatiilor in vederea intrunirii cumulative a conditiilor de eligibilitate revine Serviciului Public Local Asistenta Sociala si Autoritate Tutelara care propune Primarului modalitatea de sprijinire a familiei pentru depasirea situatii de dificultate si mentinerea copilului in familia naturala, prin acordarea unei prestatii financiare exceptionale in conditiile prezentei.

Primarul Dispune acordarea ajutorului in quantum pana la limita maxima aprobata prin prezenta cat si modalitatea de acordare – in bani sau in tichete sociale cu utilizare restrictionata.

Serviciul Public Local A.S.A.T. prin compartimentele de specialitate, va consilia familia, o va informa si sprijini in depasirea situatii de dificultate temporara cu care se confrunta si care pune in pericol dezvoltarea armonioasa a copilului, insistand asupra masurilor de sprijin si beneficii sociale pentru mentinerea copilului in familia naturala, asa cum sunt ele definite de Legea Asistentei Sociale.

Model cerere pentru acordarea prestatiiilor financiare exceptionale in conformitate cu prevederile art. 122 din Legea 272/2004 privind protectia copilului:

Domnule Primar,

Subsemnata(ul) _____ domiciliat in Municipiul Rosiorii de Vede str. _____ nr. ____ bl. __ sc. __ ap. __ in calitate de reprezentant al familiei mele compuse din ____ membri solicit acordarea unui ajutor special intrucat : _____ (se motiveaza solicitarea ex: am suferit de si pana la data de ... / sau : am beneficiat de un loc de munca si nu pot fi incadrat la somaj vechimea fiind de x luni – mai putin de 12 luni).

Anexez prezentei copia actelor de identitate ale membrilor familiei, situatia scolara a fiului / fiicei cat si ... (documente care vin in sprijinul solicitantului ex: actele medicale care atesta deficienta ... s.a.m.d.)

Semnatura _____

Data _____

D-lui Primar al Municipiului Rosiorii de Vede

**CONSILIUL LOCAL AL MUNICIPIULUI
ROȘIORII DE VEDE**

HOTARARE

Privind: incetarea aplicarii HCL nr. 18/1998 prin aprobarea functionarii cantinei de ajutor social, fara personalitate juridica.

Consiliul Local al Municipiului Rosiorii de Vede , judetul Teleorman, intrunit in sedinta ordinara de lucru astazi 12.07.2012

Având in vedere:

- expunerea de motive a primarului inregistrata la nr. 11819 din 05.07.2012;
 - prevederile Legii nr.208/1997 referitoare la cantinele de ajutor social si-n special cele ale art. 14 referitoare la organizarea, functionarea si incadrarea cu personal a cantinelor de ajutor social;
 - prevederile Legii nr. 292/2011 a asistentei sociale si-n special cele ale art. 61 alin.(2) referitoare la forma de organizare a cantinelor sociale administrate de autoritatile publice locale si sustinute din bugetele acestora;
 - prevederile art. 36 alin. (2) lit. a) din Legea nr. 215/2001 a administratiei publice locale, republicata, referitoare la organizarea si functionarea aparatului de specialitate al primarului, ale institutiilor si serviciilor publice de interes local;
 - prevederile HCL nr. 18/1998 referitoare la infiintarea cantinei de ajutor social ca unitate cu personalitate juridica, coroborate cu cele ale HCL nr. 54/2001 referitoare la infiintarea serviciului public de interes local asistenta sociala si autoritate tutelara fara personalitate juridica, cu modificarile si completarile ulterioare;
 - raportul de specialitate al Serviciului A.S.A.T inregistrat la nr. 1594 A.S. din 05.07.2012;
 - raportul de avizare al comisiei de specialitate pentru activitati socio-culturale, culte, invatamant, sanatate si familie, munca si protectie sociala, protectie copii, tineret si sport;
- In temeiul art. 36 alin. (2) lit.a), alin. 3 lit.b) alin. 6 lit. a) pct.2, art.45 alin.(1), art. 49 alin.(1) si art. 115 alin.(1) lit.b) din Legea nr. 215/2001 a Administratiei Publice Locale, republicata

HOTARASTE:

Art. 1 - Pe data de 01.08.2012 inceteaza aplicarea HCL nr. 18/1998 si aproba acordarea de servicii sociale de catre cantina de ajutor social – compartiment fara personalitate juridica in componenta Serviciului Public Local Asistenta Sociala si Autoritate Tutelara asa cum este prevazut in Organigrama Anexa 1 la HCL nr. 78/05.08.2011.

Serviciile sociale vor fi prestate cu respectarea Manualului de proceduri pentru asistarea la cantina de ajutor social aprobat prin HCL nr. 68/29.07.2011.

Art. 2 - Compartimentul resurse umane, Serviciul Economic si Serviciul A.S.A.T. din cadrul aparatului de specialitate al Primarului Municipiului Rosiorii de Vede va duce la indeplinire prevederile prezentei hotarari.

Art. 3 - Prezenta hotărâre se comunica prin grija Secretarului unității administrativ teritoriale în termenul prevăzut de lege Instituției Prefectului Județului Teleorman, autoritatilor si persoanelor interesate.

PREȘEDINTE DE ȘEDINTA
Dr. GOGOI ION



Contrasemneza,
SECRETAR
Jr. Cata Mioara Iulia

M. I. J.

ROȘIORII DE VEDE
Nr. 19 din 12.07.2012
S/S ex.3

Prezenta hotărâre a fost adoptată cu un număr de 18 voturi „pentru”, - voturi „împotrivă”, - abțineri, din totalul de 19 consilieri în funcție din care 18 prezenți.

CONSILIUL LOCAL AL MUNICIPIULUI
ROSIORII DE VEDE

H O T A R A R E

Privind : modificarea HCL nr 78/2011 prin infiintarea postului de administrator public si de stabilire a criteriilor,procedurilor si atributiilor specifice ocuparii postului de administrator public in cadrul aparatului de specialitate al primarului .

Consiliul Local al municipiului Rosiorii de Vede,

Avand in vedere :

-prevederile art 36 alin 3 lit b si art 112 alin 2 din Legea nr 215/2001 a administratiei publice locale, republicata cu modificarile si completarile ulterioare,

- prevederile HCL nr 78 din 5 august 2011 de aprobare a structurii organizatorice de personal ;

- raportul de avizare al Comisiei de specialitate pentru administratie publica locala,apararea ordinii si linistii publice, a drepturilor cetatenilor,juridica si de disciplina.

- expunerea de motive a primarului inregistrata sub nr 11845/05.07.2012.

- raportul de specialitate al compartimentului resurse umane inregistrat sub nr 11844/05.07.2012

In temeiul art .45 si 115 alin 1 lit b din Legea nr 215/2001 a administratiei publice locale, republicata cu modificarile ulterioare,

H O T A R A S T E:

Art.1 Se modifica HCL nr 78/2011 prin infiintarea in subordinea directa a primarului municipiului Rosiorii de Vede, a postului de administrator public in aparatul de specialitate al primarului in temeiul art 112 alin 2 din Legea nr 215/2001 a administratiei publice locale cu modificarile si completarile ulterioare.

Art.2 Pentru mentinerea numarului de personal potrivit legislatiei in vigoare se desfiinteaza postul vacant nr 77 – personal contractual din statul de functii al aparatului de specialitate al primarului.

Art.3 Se aproba criteriile, procedurile si atributiile specifice ocuparii postului de administrator public in cadrul aparatului de specialitate al primarului, conform anexei care face parte integranta din prezenta hotarare.

Art.4 Drepturile salariale vor fi stabilite conform prevederilor legale in vigoare.

Art.5 Organigrama si statul de functii aprobata prin HCL nr 78 din 5 august 2011 se modifica in conformitate cu prevederile prezentei.

Art.6 Prezenta va fi adusa la cunostinta autoritatilor si persoanelor interesate prin grija secretarului municipiului.

PRESEDINTE DE SEDINTA

Gogoi Ion



CONTRASEMNEAZA

SECRETAR

Cita Mioara Iulia

M. C. I.

ROSIORII DE VEDE

Nr 20/12.07.2012

Prezenta hotarare a fost adoptata cu un numar de 16 voturi 'pentru', un vot 'impotriva', o 'abtinere' din totalul de 19 consilieri in functie din care 18 prezenti.

ANEXA NR 1

La HCL nr 20/12.07.2012

PRESEDINTE DE SEDINTA

Gogoi Ion

CONTRASEMNEAZA

SECRETAR

Cita Mioara Iulia



*Criterii si proceduri specifice ocuparii postului
de administrator public in cadrul aparatului de
specialitate al primarului*

Criterii pentru ocuparea functiei

- a) criteriile generale prevazute de art 3 din HG nr 286/23 martie 2011.
- b) Criterii specifice:
 - sa fie absolvent de studii superioare de lunga durata, tehnice, economice, juridice, management, administratie publica.
 - master in administratie publica sau management.
 - vechime in specialitate - minim 5 ani
 - vechime in institutii publice minim 1 ani.

Procedura de angajare va fi in conformitate cu prevederile Legii nr 53/2003, Codul Muncii, iar organizarea concursului pentru ocuparea functiei de administrator public va fi conform HG nr 286 din 23 martie 2011.

Atributii:

1. Urmareste executia bugetara - competenta de a angaja, in numele primarului, patrimonial si financiar conform prerogativelor acordate primarului de Legea administratiei publice locale – Legea nr 215/2001 republicata cu modificarile si completarile ulterioare
 - monitorizeaza, evalueaza si raporteaza asupra tendintelor bugetare;
 - face plati pana la limita stabilita prin act administrativ de catre primar;
 - monitorizeaza evolutia obiectivelor finantate din bugetul local;

2. Coordoneaza si conduce activitatile de dezvoltare comunitara si economica ;
3. Urmareste in teren realizarea investitiilor si semnaleaza ori de cate ori este cazul eventualele probleme aparute din realizarea efectiva a acestora ;
4. Consultant tehnic al primarului
 - evalueaza necesarul de servicii publice, modul de realizare a serviciilor publice, raportand periodic primarului ;
 - analize de politici publice la solicitarea primarului ;
 - implementeaza politici publice ;
 - propune masurile ce se impun pentru limitarea urmarilor calamitatilor, incendiilor, epidemiilor si epizootiilor ;
 - propune masuri pentru respectarea prevederilor legale cu privire la regimul constructiilor pe domeniul public si privat ;
 - propune proiecte privind fondurile structurale
5. Controleaza igiena si salubritatea municipiului precum si a locurilor publice cu sprijinul serviciilor de specialitate
6. Alte atributii relevante postului, incredintate de primar prin act administrativ

Intocmit,
Musat Rali



CONSILIUL LOCAL AL MUNICIPIULUI
ROSIIORII DE VEDE

HOTARARE

Avind : aprobarea Strategiei de Dezvoltare Locala a municipiului Rosiorii de Vede pentru perioada 2012-2020

Consiliul Local al Municipiului Rosiorii de Vede, Judetul Teleorman
reunited in sedinta ordinara de lucru in ziua de 12.07.2012

avand in vedere :

- Expunerea de motive a primarului Municipiului Rosiorii de Vede nr. 11811/05.07.2012;
- Prevederile art.36, alin.6) lit. a) pct. 11 din Legea 215/2001 a Administratiei Publice Locale, republicata, modificata si completata;
- Prevederile art. 36 alin. (2) lit. b), alin. (4), lit. e) din Legea nr. 215/2001 a Administratiei Publice Locale, republicata, modificata si completata ;
- Raportul de specialitate a Compartimentului Dezvoltare Locala nr. 11810/05.07.2012;
- Raportul de avizare a comisiilor de specialitate ale Consiliului Local al municipiului Rosiorii de Vede

In temeiul art. 45 si 115, alin. (1), lit. b) din Legea 215/2001 a Administratiei Publice Locale, republicata, modificata si completata

HOTARASTE :

ART.1. Se aproba Strategia de Dezvoltare Locala a municipiului Rosiorii de Vede pentru perioada 2012-2020 conform anexei care face parte integrata din aceasta .

ART.2. Prezenta hotarare se va duce la indeplinire de catre Primarul municipiului Rosiorii de Vede prin aparatul de specialitate, de catre institutiile sociale si de cultura de sub autoritatea Consiliului Local, precum si de catre societatile comerciale de interes municipal.

ART.3. Prezenta se va comunica Institutiei Prefectului – judetul Teleorman, Primarului municipiului Rosiorii de Vede, tuturor serviciilor si compartimentelor din aparatul propriu de specialitate al Primariei municipiului Rosiorii de Vede.

PRESEDINTE DE SEDINTA
GOGOI ION



Contrasemneaza

Secretar,
Jr. Cita Mioara Iulia

M. C. I.

ROSIIORII DE VEDE
NR. 21//12.07.2012

Prezenta hotarare a fost adoptata cu un nr. de 18 voturi « pentru », ___ - ___ voturi « impotriva », ___ - ___ « abtineri », din totalul de 19 consilieri in functie din care 18 prezenti.

PREȘEDINTE ȘEDINȚĂ
GOGOI ION

CONTRASEMNEAZĂ
SECRETAR
CITA MIOAREA IULIA

APROBAT PRIN HCL NR. 76
21.12.07.2012



UNIUNEA EUROPEANĂ
Fondul Social European



GUVERNUL ROMÂNIEI
Ministerul Administrației și Internelor



Inovație în administrație
Programul Operațional
„Dezvoltarea Capacității Administrative”



UNIUNEA EUROPEANĂ
Fondul Social European



GUVERNUL ROMÂNIEI
Ministerul Administrației și Internelor



Inovație în administrație
Programul Operațional
„Dezvoltarea Capacității Administrative”

„Planificare strategică revizuită în noul context socio - economic” cod SMIS 12922, proiect co-finanțat din Fondul Social European prin Programul Operațional „Dezvoltarea Capacității Administrative” 2007 - 2013

CUPRINS

Cuvânt înainte al Primarului Municipiului Roșiorii de Vede	7
I INTRODUCERE	8
II REGIUNEA DE DEZVOLTARE SUD MUNTENIA	11
2.1 Introducere	11
2.2 Regiunea Sud Muntenia	12
2.2.1 Localizarea geografică și resursele naturale	12
2.2.2 Populația și migrația	13
2.2.3 Educația	13
2.2.4 Forța de muncă	13
2.2.5 Potențialul turistic	14
2.2.6 Disparități regionale	14
III PREZENTAREA JUDEȚULUI TELEORMAN	15
3.1 Localizare și accesibilitate	15
3.2 Structura administrativă	17
3.3 Cadrul natural	18
3.3.1 Relieful	18
3.3.2 Rețeaua hidrografică	18
3.3.3 Climă	19

ndul Social European
Administrative" 2007 - 2013
licate în diverse
e muncă locală,

ROMÂNIA
Județul TELEORMAN
CONSILIUL LOCAL
AL MUNICIPIULUI ROȘIORII DE VEDE

HOTĂRÂRE

privind reducerea locurilor de parcare și amplasarea unor mese pentru
desfășurarea produselor agroalimentare pe platoul Pieței Centrale

Consiliul Local al Municipiului Roșiorii de Vede, Jud. Teleorman, întrunit în ședința ordinară de lucru în data de 12.07.2012 având în vedere :

- Expunerea de motive a d-lui Primar înregistrată sub numărul 11877 / 16.07.2012 ;
 - Raportul de specialitate al Direcției de Impozite și Taxe și Serviciului Public pentru Administrarea Domeniului Public și Privat înregistrat sub numărul 65025 / 05.07.2012 ;
 - Raportul de avizare al Comisiei de specialitate pentru amenajarea teritoriului și urbanism, protecția mediului și agricultura ;
 - HCL nr.58/31 mai 2012 privind înființarea și organizarea parcării pe platoul pieței din str.M.Kogălniceanu ;
 - prevederile HCL nr.6/31 ianuarie 2007 privind aprobarea Regulamentului propriu de funcționare a pieței, târgului săptămânal și bâlciului anual pe raza municipiului Roșiorii de Vede ;
 - prevederile HCL nr.81/20 decembrie 2000 privind măsuri pentru reorganizarea Platoului Pieței Agroalimentare .
- În temeiul art.36 alin.2 lita și art.45 din Legea nr.215/2001 a administrației publice locale.

HOTĂRĂȘTE :

Art.1. – Se aprobă reducerea numărului locurilor de parcare de pe platoul pieței din str.M.Kogălniceanu cu 21 de locuri situate în vecinătatea trotuarelor cu Hala Centrală și adiacent strazii 1917.

Art.2. – (1) Se aprobă ca pe o lățime de 5 m de la trotuarul cu Hala Centrală să fie amplasate două rânduri de mese pentru desfacerea produselor agroalimentare de către producătorii agricoli individuali.

(2) Se aprobă pe o lățime de 5 m de la trotuarul adiacent strazii 1947, situate la nord pe parcare, vânzarea de pepeni și varză de către producătorii agricoli individuali.

Art.3. – De ducerea la îndeplinire a prezentei hotărâri răspund Direcția de Impozite și Taxe și Serviciul Public pentru Administrarea Domeniului Public și Privat.

Art.4. – Prezenta hotărâre se va comunica Primarului municipiului Roșiorii de Vede, Prefectului județului Teleorman, Direcției de Impozite și Taxe, Serviciului Public pentru Administrarea Domeniului Public și Privat .

PREȘEDINTE DE ȘEDINȚĂ,

Gogoi Ion



Avizat pentru legalitate,
SECRETAR
Cătă Mioara

[Handwritten signature]

ROȘIORII DE VEDE
Nr. 22 din 12.07.2012

Prezenta Hotarire a fost aprobata cu 17 voturi –pentru-, 1 vot –impotriva-
0-abtineri-, din totalul de 19 consilieri in functie, din care 18 prezenti

HOTĂRÂRE

Privind: reorganizarea Comisiei locale de ordine publică la nivelul Municipiului Roșiorii de Vede

Consiliul Local al Municipiului Roșiori de Vede,
Având în vedere:

- Expunerea de motive a primarului înregistrată sub nr. 11587/04.07.2012;
- Raportul de specialitate întocmit de secretarul municipiului înregistrat sub nr. 11586/04.07.2012;
- Raportul de avizare al comisiei de specialitate pentru administrație publică locală apărarea ordinii și liniștii publice, a drepturilor cetățenilor, juridică și de disciplină;
- Prevederile art. 28 - 29 din Legea nr. 155/2010 a poliției locale;
- Prevederile art. 36, alin. (1), art. 36, alin. (6), lit. a), pct. 7 și pct. 19 și art. 36 alin. (9) din Legea nr. 215/2001 privind administrația publică locală, republicată, cu modificările și completările ulterioare,

În temeiul art. 45, alin. 1 din Legea nr. 215/2001 privind administrația publică locală, republicată, cu modificările și completările ulterioare,

HOTĂRĂȘTE:

Art. 1. Începând cu data prezentei se aprobă reorganizarea Comisiei locale de ordine publică a Municipiului Roșiorii de Vede în următoarea componență:

- Duică Cristian – Primarul municipiului Roșiorii de Vede;
- Cms. Șef Marin Tudor – Comandant Poliția Municipiului Roșiorii de Vede;
- Șeful Poliției Locale Roșiorii de Vede;
- Secretarul Municipiului Roșiorii de Vede;
- Ing. Radu Marin - Consilier Local;
- Ing. Stângă Teodoru - Consilier Local;
- Ec. Petricioaia Petre Iancu - Consilier Local.

Art. 2. Începând cu data prezentei își încetează activitatea comisia stabilită prin H.C.L. nr. 114/29.11.2010.

Art. 3. Regulamentul de organizare și funcționare al comisiei stabilit potrivit anexei nr. 1 la H.C.L. nr. 114/29.11.2010 își păstrează valabilitatea.

Art. 4. Prezenta hotărâre se comunică, prin grija secretarului unității administrativ teritoriale, în termenul prevăzut de lege, autorităților și persoanelor interesate.

Președinte de ședință, M.

Gogoi Ion



Contrasemnează pentru legalitate,
Secretar,
Cîța Mioara Iulia

M. C. I.

ROȘIORII DE VEDE
NR. 23/12.07.2012

Prezenta hotărâre a fost adoptată cu un număr de 16 voturi "pentru", ___ - ___ voturi "împotriva", 2 abțineri, din totalul de 19 consilieri în ședință, din care 18 prezenți.

CONSILIUL LOCAL AL MUNICIPIULUI
ROȘIORII DE VEDE

134



HOTĂRÂRE

Privind: desemnarea reprezentantilor Consiliului Local in Consiliile de administratie din unitatile de invatamant preuniversitar de stat de pe raza Municipiului Rosiorii de Vede .

Consiliul Local al Municipiului Rosiori de Vede, intrunit in sedinta ordinara, astazi 12 iulie 2012

Având în vedere:

- Expunerea de motive a Primarului înregistrată sub nr. 11821/05.07.2012;
- Raportul de specialitate al Serviciului Cancelarie Autoritati, înregistrat sub 11820/05.07.2012 ;
- raportul de avizare al comisiei de specialitate pentru activitati social-culturale, culte, invatamant, sanatate si familie, munca si protectie sociala, protectie copii, tineret si sport a Consiliului local;
- prevederile art. 96, alin. 1) si alin.2) din Legea nr. 1/05.01.2011 a educatiei nationale cu modificarile si completarile ulterioare ;

În temeiul art. 36, alin. (6), lit. a) pct.1 si art. 45 din Legea nr. 215/2001 a administratiei publice locale, republicată, cu modificările și completările ulterioare,

HOTĂRĂȘTE:

Art. 1. Se desemneaza reprezentantii Consiliului Local in Consiliile de administratie din unitatile de invatamant preuniversitar de stat de pe raza Municipiului Rosiorii de Vede, dupa cum urmeaza:

1. La Liceul tehnologic „Virgil Madgearu”
 1. Enache George
 2. Petricioa: Petre Iancu
 3. Cocosila Virgiliu
2. La Colegiul National „Anastasescu”
 1. Gogoi Ion
 2. Stanga Teodoru
 3. Plopeanu Constantin Cristian
3. La Colegiul Tehnic „Anghel Saligny”
 1. Dida Virgil
 2. Radu Marin
 3. Bitoleanu Iuliana
4. La Liceul tehnologic „Emil Racovita ”
 1. Ivancu Stelian
 2. Ingineru Marin
5. La Scoala gimnaziala „Mihai Eminescu ”
 1. Manea Sorina
 2. Savescu Laurentiu Marian
 3. Pietreanu Alexandru
6. La Scoala gimnaziala „Alexandru Deeparateanu ” si Scoala primara nr. 5
 1. Petrescu Luminita
 2. Florea Mihail Adrian

7. La Scoala gimnaziala „ Dan Berindei „ si structura Scolii gimnaziale ” Gala Galaction ”

- 1. Nicolescu Cosmin Marius
- 2. Lunganu Alexandru

8. La Scoala gimnaziala ”Zaharia Stancu”

- 1. Neatu Ionel
- 2. Boldea Valerica

9. La Liceul Tehnologic nr. 2

- 1. Toma Ilie
- 2. Alexandrescu Traian Romica

10. La Clubul Sportiv Scolar

- 1. Popescu Cristian

11. La Clubul Copiilor

- 1. Gheorghescu Daniel

12. La Centrul Scolar de Educatie Incluziva

- 1. Catrinoiu Liliana

13. La Gradinita cu program prelungit nr. 1

- 1. Sfat Maria Adelina

14. La Gradinita cu program prelungit nr. 4 (inclusiv Gradinitile cu program normal nr.2, 5 si 7)

- 1. Lazar Florea
- 2. Stavarache Gina

15. La Gradinita cu program normal nr.3 si Gradinita cu program normal nr.6.

- 1. Mitroi Marinela Virgil

Art.2. La data prezentei HCL nr. 107/29 noiembrie 2011 isi inceteaza aplicabilitatea.

Art.3. Prezenta hotărâre va fi comunicata autoritatilor si persoanelor interesate prin grija secretarului unitatii administrativ - teritoriale, in termenul prevazut de lege.

Președinte de ședință,

Gogoi Ion



Contrasemneaza,
 Secretar,
 Cița Mioara Iulia

M. I. Cița

ROȘIORII DE VEDE
 NR. 24 din 12.07.2012

Prezenta hotărâre a fost adoptată cu un număr de 18 voturi "pentru", ___-__ voturi "împotriva", ___-__ abțineri, din totalul de 19 consilieri în funcție, din care 18 prezenți.

Dact:T.M/2 ex

131

CONSILIUL LOCAL AL
MUNICIPIULUI ROȘIORII DE VEDE

HOTĂRÂRE

privind: închirierea unui teren în suprafață de 999 mp, situat în municipiul Roșiorii de Vede, DJ 612 A pentru desfășurare de activități comerciale -depozit combustibili solizi

Consiliul Local al Municipiului Roșiorii de Vede, întrunit în ședință ordinară de lucru azi 12.07.2012,

Având în vedere:

- expunerea de motive a Primarului Municipiului Roșiorii de Vede înregistrată sub nr. 12333/12.07.2012 ;
- raportul de specialitate al S.P.A.D.P.P. înregistrat sub nr. 12332/12.07.2012;
- cererea înregistrată sub nr. 11017/27.06.2012, prin care S.C. Todor Com S.R.L. reprezentată prin administrator Irianu Tudor, cu sediul social în municipiul Roșiorii de Vede, str. Lt. Bălăcescu, nr. 31, solicită închirierea unui teren în suprafață de 999 mp situat pe DJ612 A pentru desfășurare de activități comerciale - depozit combustibili solizi;
- dispozițiile Legii nr. 215/2001 privind administrația publică locală;
- prevederile H.C.L. nr. 3/31.01.2012 prin care au fost aprobate prețurile de pornire a licitației pentru închirierea de bunuri proprietatea municipiului;
- adresa Ministerului Sănătății- Direcția de Sănătate Publică Teleorman Control în Sănătate Publică nr. 5855/11.07.2012;
- raportul de avizare al comisiilor pentru activități economice și urbanism;

În temeiul art. 36, alin (2), lit. c)., alin. 5, lit. b). și art. 45 din Legea nr. 215 a administrației publice locale, republicată,

HOTĂRĂȘTE:

Art. 1. Se aprobă închirierea prin licitație publică deschisă cu strigare a terenului situat în municipiul Roșiorii de Vede, DJ 612 A, vis-a-vis de Zona de Agreement Vede, în suprafață de 999 mp, pentru desfășurare de activități comerciale- depozit – combustibili solizi.

Terenul aparține domeniului privat al municipiului Roșiorii de Vede și este identificat în planul de situație anexa la prezenta.

Durata închirierii este până la data de 31.12.2012.

Art. 2. Prețul de bază pentru pornirea licitației este cel stabilit prin H.C.L. nr. 3/31.01.2012, respectiv, 6,01 lei/mp/lună.

Art. 3. Organizarea licitației, numirea comisiei și stabilirea datei licitației se fac prin Dispoziție a Primarului .

Art. 4. Licitația se va desfășura după trecerea a cel puțin 15 zile de la difuzarea anunțului de desfășurare a acesteia.

Art. 5. Contestațiile asupra licitației se pot formula numai de persoanele care fost înscrise la licitație, în termen de 3 zile de la desemnarea adjudecatarului.

Art. 6. Prezenta hotărâre se va comunica Primarului municipiului, Prefectului Județului Telorman și S.P.A.D.P.P.

PREȘEDINTE DE ȘEDINȚĂ
GOGOI ION



CONTRASEMNEAZA
SECRETAR
CÂȚA MIOARA IULIA

Me e J

Roșiorii de Vede
Nr. 25/12.07.2012

Prezenta hotărâre a fost adoptată cu un nr. de 18 voturi „pentru”, ___-_, voturi „împotrivă” ___-_
abțineri, din totalul de 19 consilieri în funcție din care 18 prezenți.

ANEXĂ LA HCL NR. 25/12.02.2012

PLAN DE SITUATIE
TERITORIUL CADASTRAL ROSIORI DE VEDE
SCARA 1:500

PROPRIETAR;
CONSILIUL LOCAL MUN. ROSIORII DE VEDE
JUD. TELEORMAN

PRESEDINTE DE SEDINTA



CONTRASEMNEAZA
SECRETAR
C/M MIHAILA IULIA
I.M.C.

Steren masurat = 999,24mp

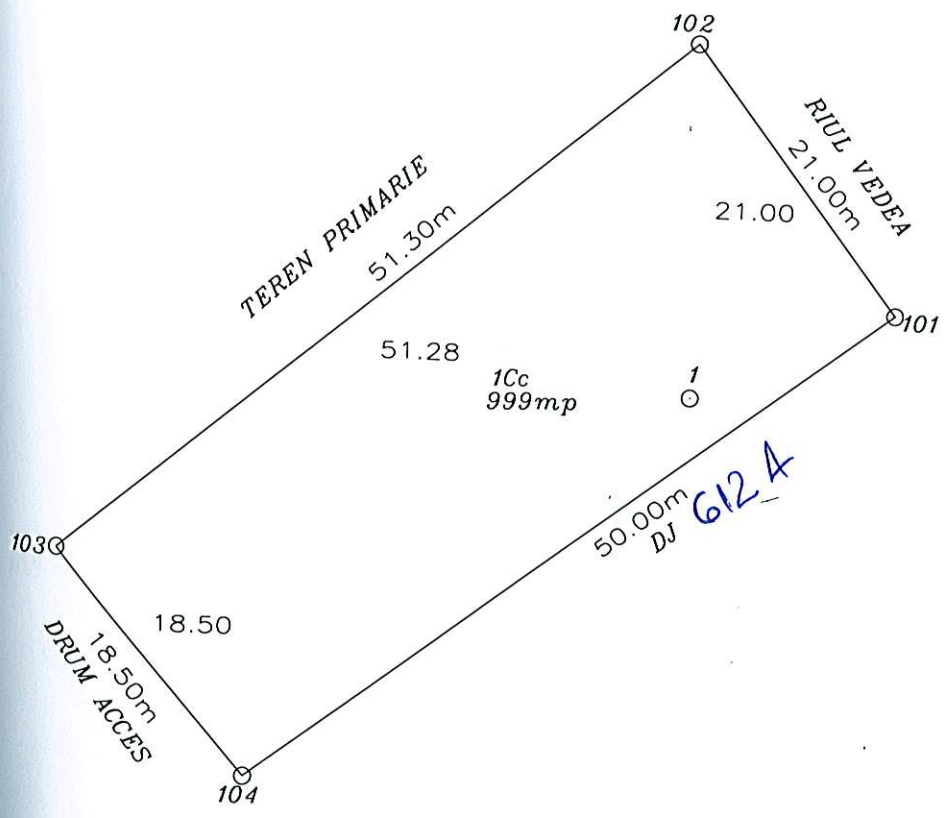

DATA 10.10.2011

EXECUTANT

AUTORIZARE
Seria RO-TR-F
Nr. 002/11.2010
MIHAILA FLORICA
MIHAILA FLORICA

SECRETAR
C/M MIHAILA IULIA
I.M.C.

PLAN DE SITUATIE
TERITORIUL CADASTRAL ROSIORI DE VEDE
SCARA 1:500

PROPRIETAR;
CONSILIUL LOCAL MUN. ROSIORII DE VEDE
JUD. TELEORMAN

PRESEDINIE DE SEDINTA



CONTEASEMNEAZA
SECRETAR
CITAMONICA IULIA
MUCI

Steren masurat = 999,24 mp

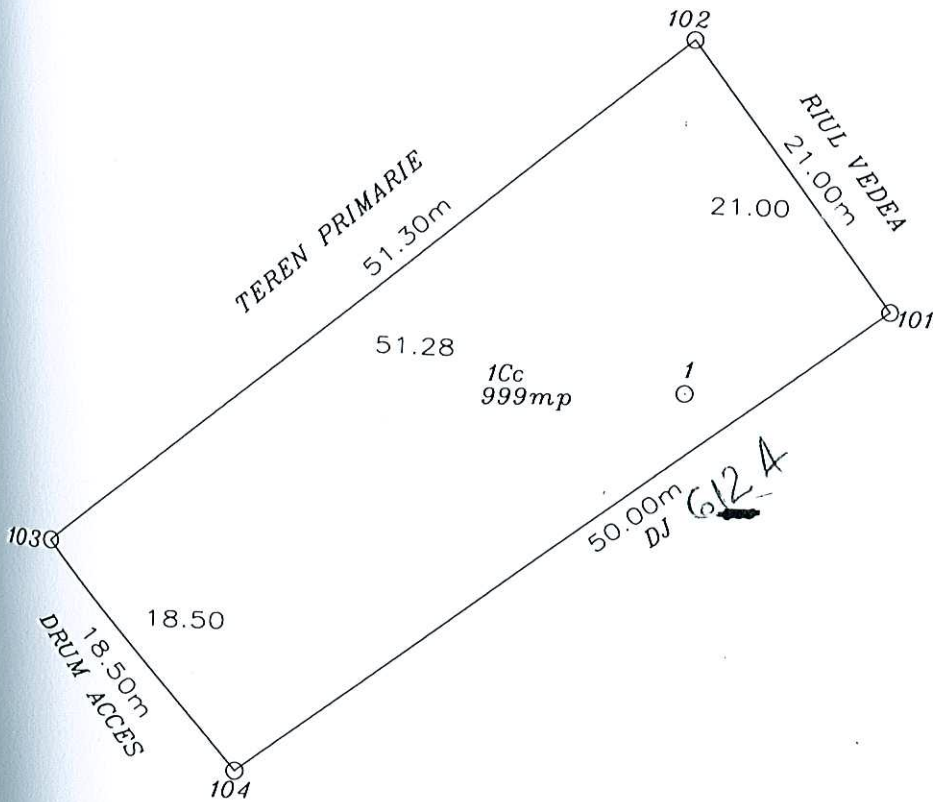

DATA 10.10.2011

EXECUTANT



PLAN DE SITUATIE
TERITORIUL CADASTRAL ROSIORI DE VEDE
SCARA 1:500

PROPRIETAR;
CONSILIUL LOCAL MUN. ROSIORII DE VEDE
D. TELEORMAN

PRESEDINTE DE SEDINTA
CONFIRMAREA
SECRETAR
CATA MILOSA JIU
19



Steren masurat = 999,24 mp

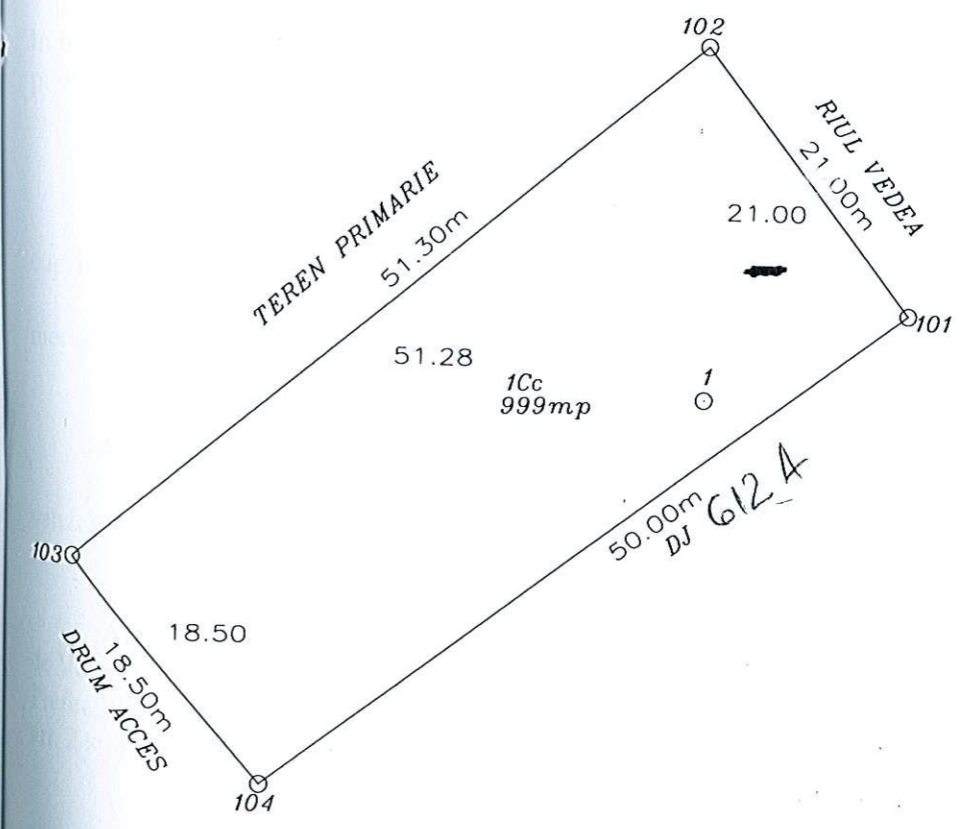

DATA 10.10.2011

EXECUTANT: MIHAEL FLORICA
AUTORIZARE
Seria RO-TR-F
11.2010
MIHAEL FLORICA
CATEGORIA D

CONSILIUL LOCAL AL
MUNICIPIULUI ROSIORII DE VEDE

HOTARARE

Privind: modificarea H.C.L. nr. 23 din 31 iulie 2008 si abrogarea H.C. L. nr. 30 din 30.03.2011

Consiliul Local al Municipiului Rosiorii de Vede, intrunit in sedinta ordinara azi 12.07.2012;

Avand in vedere:

- expunerea de motive a Primarului inregistrata sub nr. 12088/10.07.2012;
 - raportul de specialitate al SPADPP inregistrat sub nr. 12087/10.07.2012;
 - prevederile H.C.L. nr. 23/31.07.2008;
 - prevederile H.C.L. nr. 30/30.03.2011;
 - raportul de avizare al comisiei de specialitate juridica din cadrul Consiliului Local;
- In temeiul art. 36 alin. 2 lit. c si art. 45 alin. 1 din Legea nr. 215/2001 a administratiei publice locale, republicata si actualizata;

HOTARASTE:

Art. 1. La data prezentei se abroga H.C.L. nr. 30/30.03.2011.

Art. 2 Se modifica art. 2 din H.C.L. nr.23/31.07.2008 si va avea urmatorul cuprins:

Reprezentantii Consiliului Local in cadrul comisiei pentru vanzarea spatiilor medicale sunt urmatorii:

- Alexandrescu Traian Romica
- Nicolescu Cosmin Marius

Art. 3 Se modifica art. 3 din H.C.L nr. 23/31.07.2008 si va avea urmatorul cuprins:

Reprezentantii Consiliului Local in cadrul comisiei de contestatie pentru vanzarea spatiilor medicale sunt urmatorii:

- Stanga Teodoru
- Gogoi Ion

Art. 4 Prezenta hotarare se comunica, prin grija secretarului municipiului Rosiorii de Vede, in termenul prevazut de lege, Primarului Municipiului Rosiorii de Vede, Prefectului Judetului Teleorman, S.P.A.D.P.P. si domnilor consilieri locali mentionati la art. 2 si 3.

Presedinte de sedinta
Gogoi Ion



Contrasemneaza
Secretar
Jr. Cata Mioara Iulia

Mioara Iulia

Rosiorii de Vede
Nr. 26 / 12.07.2012
Prezenta hotărâre a fost adoptată cu un nr. de 16 voturi pentru, voturi - „impotriva”, - 1 abțineri, din totalul de 19 consilieri în funcție din care 17 prezenți.

MUNICIPIUL ROSIORII DE VEDE
CONSILIUL LOCAL

NR. 14817.10.08.2012

PROCES-VERBAL

Încheiat azi, 12.07.2012 în ședința ordinară a Consiliului Local al Municipiului Rosiorii de Vede, jud. Teleorman.

Ședința a fost convocată prin Dispoziția nr. 308/06.07.2012 emisă de Primarul Municipiului Rosiorii de Vede.

Materialele înscrise în proiectul ordinii de zi au fost transmise consilierilor locali prin curier, cu convocatorul nr. 11907/06.07.2012.

Înainte de începerea ședinței s-au mai pus la dispoziția domnilor consilieri locali:

- Proiect de hotărâre privind modificarea HCL nr. 23/31.07.2008 și abrogarea HCL nr. 30/30.03.2011
- Proiect de hotărâre privind închirierea unui teren în suprafață de 999 m.p. situat în municipiul Roșiorii de Vede DJ 612A pentru desfășurarea de activități comerciale – depozit combustibili solizi.

Ședința este publică.

Sunt prezenți 17 membri ai Consiliului Local.

Lipsește domnul consilier local Nicolescu Cosmin.

Participă de drept primarul și secretarul municipiului.

Mai sunt prezenți șefii ai compartimentelor aparatului propriu de specialitate și serviciilor din subordinea Consiliului Local cetățeni și alte persoane interesate de subiectele înscrise în ordinea de zi.

Referitor la procesul-verbal al ședinței anterioare din data de 29.06.2012 nu s-au formulat obiecțiuni.

Se supune la vot procesul-verbal al ședinței din 29.06.2012 și acesta este aprobat cu 17 voturi „pentru” din 17 consilieri prezenți.

Cu privire la proiectul ordinii de zi nu sunt discuții.

Domnul președinte supune la vot ordinea de zi cu includerea celor două proiecte puse la dispoziție înainte de ședință și aceasta este aprobată cu unanimitate de voturi “pentru”, după cum urmează:

1. Proiect de hotărâre privind constatarea încetării de drept a mandatului de consilier local al domnului Alexe Lucian și declararea locului vacant.
Inițiator: Primar
2. Proiect de hotărâre privind validarea mandatului de consilier local al doamnei Sfânt Maria Adelina și completarea unei comisii de specialitate a Consiliului local.
Inițiator: Primar
3. Proiect de hotărâre privind aprobarea Planului Urbanistic Zonal “CENTRALĂ SOLARĂ CU PANOURI FOTOVOLTAICE ” Municipiul Roșiorii de Vede.
Inițiator: Primar
4. Proiect de hotărâre privind aprobarea prelungirii contractelor de închiriere pentru locatarii apartamentelor ANL din blocul F2 sc. A și B situat pe str. Aleea Parc Nord și blocurile E și I din str. Oltului, municipiul Roșiorii de Vede, jud. Teleorman.
Inițiator: Primar
5. Proiect de hotărâre privind modificarea și completarea Regulamentului de administrare a domeniului public și privat de interes local, anexa nr. 1 la HCL nr. 64/31.05.2005.
Inițiator: Primar
6. Proiect de hotărâre privind aprobarea aderării municipiului Roșiorii de Vede la Asociația de Dezvoltare Intercomunitară “Managementul Deșeurilor Teleorman”.
Inițiator: Primar
7. Proiect de hotărâre privind stabilirea cuantumului maxim și a condițiilor de acordare a prestațiilor financiare excepționale pentru sprijinirea copiilor proveniți din familii aflate în

situație de dificultate temporară

Inițiator: Primar

8. Proiect de hotărâre privind încetarea aplicării HCL nr. 18/1998 prin aprobarea funcționării cantinei de ajutor social, fără personalitate juridică.
Inițiator: Primar
9. Proiect de hotărâre privind modificarea HCL nr. 78/2011 prin înființarea postului de administrator public și de stabilire a criteriilor, procedurilor și atribuțiilor specifice ocupării postului de administrator public în cadrul aparatului de specialitate al primarului.
Inițiator: Primar
10. Proiect de hotărâre privind aprobarea Strategiei de Dezvoltare Locală a Municipiului Roșiorii de Vede pentru perioada 2012-2020
Inițiator: Primar
11. Proiect de hotărâre privind reducerea locurilor de parcare și amplasarea unor mese pentru desfacerea sezonieră a produselor agroalimentare pe platoul Pieței Centrale
Inițiator: Primar
12. Proiect de hotărâre privind reorganizarea Comisiei Locale de Ordine Publică la nivelul municipiului Roșiorii de Vede
Inițiator: Primar
13. Proiect de hotărâre privind desemnarea reprezentanților Consiliului local în Consiliile de administrație din unitățile de învățământ preuniversitar de stat de pe raza municipiului Roșiorii de Vede.
Inițiator: Primar
14. Proiect de hotărâre privind modificarea HCL nr. 23/31.07.2008 și abrogarea HCL nr. 30/30.03.2011
15. Proiect de hotărâre privind închirierea unui teren în suprafață de 999 m.p. situat în municipiul Roșiorii de Vede DJ 612A pentru desfășurarea de activități comerciale – depozit combustibili solizi.

Inițiator: Primar

16. Interpelări.

S-au depus rapoarte de avizare favorabile întocmite de comisiile de specialitate aferente fiecărui proiect de hotărâre.

Se trece la dezbaterile materialelor înscrise pe ordinea de zi.

Punctul 1- Proiect de hotărâre privind constatarea încetării de drept a mandatului de consilier local al domnului Alexe Lucian și declararea locului vacant

Nu sunt discuții.

Se trece la vot. Art. 1-2 și hotărârea în ansamblu este adoptată cu un număr de 17 voturi "pentru" din 17 consilieri prezenți.

Punctul 2. Proiect de hotărâre privind validarea mandatului de consilier local al doamnei Sfăt Maria Adelina și completarea unei comisii de specialitate a Consiliului local.

Nu sunt discuții.

Prezinta raport favorabil comisia de validare a consiliului local.

Se supune la vot art. 1- 3 și hotărârea în ansamblu este adoptată cu un număr de 17 voturi "pentru" din 17 consilieri prezenți.

Doamna Sfăt Maria Adelina depune jurământul.

Din acest moment sunt prezenți 18 consilieri locali.

Punctul 3- Proiect de hotărâre privind aprobarea Planului Urbanistic Zonal "CENTRALĂ SOLARĂ CU PANOURI FOTOVOLTAICE " Municipiul Roșiorii de Vede

Discuții:

Domnul consilier Stoicovici Gabriel: am citit toată documentația care este foarte stufoasă. Aș vrea să știu ce avantaje avem noi ca oraș și ce forță de muncă presupune.

Domnul Gabriel Neagu – reprezentantul investitorului: vom avea cel puțin 5 angajați pentru început. Este vorba de paznici. Avantajul este că plătim impozite locale, impozitul pe profit, etc.

Domnul consilier Stoicovici Gabriel: termenul de finalizare este?

Domnul Gabriel Neagu – reprezentantul investitorului: până la iunie 2013. Vor veni echipamente și echipe de lucru din afară să le monteze.

Domnul primar: care este valoarea investiției?

Domnul Gabriel Neagu – reprezentantul investitorului: 11.000.000 euro.

Domnul primar: și costul autorizației este beneficiu pentru oraș.

Domnul consilier Stoicovici Gabriel: este vreo condiție ca terenul să fie intravilan?

Domnul Gabriel Neagu – reprezentantul investitorului: nu este o condiție. Vom scoate din circuitul agricol terenul pe care se vor monta stâlpii de susținere.

Se supune la vot art. 1- 4 și hotărârea în ansamblu este adoptată cu un număr de 17 voturi "pentru" și o abținere (domnul consilier Stoicovici Gabriel)

Punctul 4- Proiect de hotărâre privind aprobarea prelungirii contractelor de închiriere pentru locatarii apartamentelor ANL din blocul F2 sc. A și B situat pe str. Aleea Parc Nord și blocurile E și I din str. Oltului, municipiul Roșiorii de Vede, jud. Teleorman.

Nu sunt discuții.

Se supune la vot proiectul în forma inițiată. Art. 1 – 5 – și hotărârea este adoptată cu unanimitate de voturi "pentru".

Punctul 5. Proiect de hotărâre privind modificarea și completarea Regulamentului de administrare a domeniului public și privat de interes local, anexa nr. 1 la HCL nr. 64/31.05.2005.

Discuții:

Domnul consilier Ionescu Mircea: ținând cont că este vorba despre cimitire și că se cere posibilitatea construirii locurilor de veci la suprafață, nu mai pun problema legată de creștinism "din pământ m-am născut, în pământ mă voi întoarce..." dar propun ca pentru aceste locuri de veci la suprafață, să se facă un loc numai pentru așa ceva. Vecinii care au morminte obișnuite vor fi afectați de zăpadă, ploaie, zidul de lângă mormânt. Ritualul, înhumarea devin dificile. La extinderea cimitirului să se facă un loc numai pentru așa ceva.

Domnul consilier Gheorghescu Daniel: dacă au locuri de veci déjà și vor să construiască?

Domnul primar: unii déjà au înhumați și vor să construiască și la suprafață pentru ceilalți.

Domnul consilier Ionescu Mircea: ar trebui ca și la case acceptul vecinilor. Părintele Trică a avut loc pentru familie, a venit un cetățean și a construit alături, nu a ținut cont că este cineva înhumat acolo, a depășit limita dintre morminte, a fost o întreagă poveste. Trebuie respect față de cei înhumați.

Domnul consilier Stângă Teodoru: dacă cerem acceptul vecinilor este un sistem unde vorbim despre proprietate. Aici nu este vorba de așa ceva. Poți găsi o persoană care are alte principii, alte criterii, stăm să ne rugăm de 4-5 vecini.

Domnul primar: există situații în care sunt toți decedați, nu au rude în oraș, nu îi găsim, etc.

Domnul consilier Ionescu Mircea: prin prisma meseriei, noi preoții suntem mai aproape de cetățeni când este vorba de cimitir și atunci cetățenii se plâng la noi mai degrabă, cunoaștem mai bine problemele lor în această privință.

Propun amendament: la art. 1 penultimul alineat după text să se adauge *într-un loc destinat pentru aceste construcții*.

Se supune la vot amendamentul domnului consilier Ionescu Mircea. Amendamentul este respins.

Se supune la vot proiectul în forma inițiată. Art. 1 – 2 – și hotărârea este adoptată cu un număr de 17 voturi "pentru" și unul împotriva (domnul consilier Ionescu Mircea).

Punctul 6- Proiect de hotărâre privind aprobarea aderării municipiului Roșiorii de Vede la Asociația de Dezvoltare Intercomunitară "Managementul Deșeurilor Teleorman".

Nu sunt discuții.

Se trece la vot. Art. 1- 7 și hotărârea în ansamblu este adoptată cu un număr de 18 voturi "pentru" din 18 consilieri prezenți.

Punctul 7. Proiect de hotărâre privind stabilirea cuantumului maxim și a condițiilor de acordare a prestațiilor financiare excepționale pentru sprijinirea copiilor proveniți din familii aflate în situație de

dificultate temporară.

Nu sunt discuții.

Se supune la vot art. 1- 5 și hotărârea în ansamblu este adoptată cu un număr de 18 voturi "pentru" din 18 consilieri prezenți.

Punctul 8- Proiect de hotărâre privind încetarea aplicării HCL nr. 18/1998 prin aprobarea funcționării cantinei de ajutor social, fără personalitate juridică

Nu sunt discuții.

Se trece la vot. Art. 1-3 și hotărârea în ansamblu este adoptată cu un număr de 18 voturi "pentru" din 18 consilieri prezenți.

Punctul 9. Proiect de hotărâre privind modificarea HCL nr. 78/2011 prin înființarea postului de administrator public și de stabilire a criteriilor, procedurilor și atribuțiilor specifice ocupării postului de administrator public în cadrul aparatului de specialitate al primarului.

Discuții:

Domnul consilier Stoicovici Gabriel: am citit documentația, am văzut că sunt criteriile specifice, aș vrea să întreb ce avantaje avem și în aceste condiții care sunt atribuțiile viceprimarului?

Domnul primar: de când am venit stau de dimineața până seara în primărie să rezolv probleme administrative. S-a rupt relația cu cetățeanul. Problemele administrative sunt foarte multe. Au fost 4 convocări la ședințe în afara localității. Nu am ajuns decât la una la Alexandria. Sunt foarte multe acte de stare civilă. Nu se poate ține relația cu ministerele, cu autoritățile centrale, etc. Este un model de a conduce instituțiile publice. Foarte multe primării l-au adoptat și îl folosesc de mult. Numai la noi nu s-a aplicat.

Domnul consilier Ionescu Mircea: proiectul este oportun. Eu personal nu o dată, de mai multe ori am sugerat domnului Nuțu oportunitatea angajării unui administrator public. Nu a înțeles acest lucru la acel moment. Degreveză primarul de anumite lucrări care îl țin legat de primărie.

Se supune la vot art. 1- 6 și hotărârea în ansamblu este adoptată cu un număr de 16 voturi "pentru", unul împotriva (domnul consilier Stoicovici Gabriel) și o abținere (domnul consilier Fierăscu Daniel).

Punctul 10- Proiect de hotărâre privind aprobarea Strategiei de Dezvoltare Locală a Municipiului Roșiorii de Vede pentru perioada 2012-2020

Discuții:

Domnul primar: această strategie nu este perfectă, este perfectibilă. Este făcută profesionist dar primării au gândiri și viziuni diferite asupra problemelor. Nu au fost atinse anumite direcții și unele au fost abordate cu o gândire un pic mai în urmă. Fără această strategie nu pot fi accesate fonduri europene. Vom face o revizuire. Fiecare dintre dumneavoastră, pe domeniul de competență este rugat să facă propuneri de completare, modificare. Este absolut necesară aprobarea ei.

Se trece la vot. Art. 1-3 și hotărârea în ansamblu este adoptată cu un număr de 18 voturi "pentru" din 18 consilieri prezenți.

Punctul 11. Proiect de hotărâre privind reducerea locurilor de parcare și amplasarea unor mese pentru desfacerea sezonieră a produselor agroalimentare pe platoul Pieței Centrale.

Discuții:

Domnul consilier Stângă Teodoru: aș vrea să fac o propunere pe care să o transform în amendament. Spațiile din partea de sud să fie trecute în partea de nord, spre strada 1917. Așa cum sunt așezate în proiect ar încurca intrarea în magazine și parcare. Propunerea este ca latura dinspre sud să fie mutată spre nord.

Amendamentul este următorul: în tot cuprinsul hotărârii să se taie sintagma *din fața magazinelor* și să se menționeze *adiacent străzii 1917*, schița să fie și ea modificată corespunzător.

Domnul consilier Gheorghescu Daniel: trebuie ținut cont și de accesul în parcare.

Domnul primar: se intră și se iese pe latura de nord. Oamenii plecau cu plasele printre mașini. În mod natural producătorii s-au așezat cu marfa pe latura dinspre nord lângă strada 1917.

Domnul consilier Ionescu Mircea: avem un talent deosebit de a strica ceea ce funcționează. Sunt împotriva. Era o parcare foarte utilă. Vinerea trecută 20 minute nu am reușit să ies din cauza

vânzătorilor și cumpărătorilor care blocaseră ieșirea din parcare. Piața care s-a făcut este modernă, oferă un comerț civilizată, au plecat din piață aceiași vânzători pentru că este mai ieftin. Nu sunt producători. Domnul viceprimar în ziar spunea că se va face în zilele de vineri și în sezon. Am avut o discuție cu patronul de la piață – și-a plătit taxele și redevențele – sunt peste 2 miliarde și 600 de milioane. Este incorect și neloyal față de un investitor și dăm un exemplu negativ și pentru viitor. Mai gândiți-vă! Sunt de acord cu varză, pepeni, dar să pui roșii, ouă, brânză la temperaturi de 40° este anormal. Dacă credeți că trebuie să îl mai gândim, propun amânarea discutării acestuia.

Domnul primar: vom avea mese, umbrele, oamenii, vor avea condiții mai bune decât acum. Am discutat cu oameni care nu mai vindeau în Roșiorii de Vede de 4-5 ani. Acum s-au întors. Domnul Glăvan a sacrificat clădirea pentru a crea acele spații comerciale de la parter. Are spații libere în hală care nu au nici o atractivitate pentru cumpărători datorită poziționării greșite față de căile de acces. A instituit un monopol de preț care nemulțumește oamenii. Nu am atras pe nimeni din piața acoperită. Sunt numai cei care prezintă certificat de producător. În campanie și cetățenii și vânzătorii au cerut insistent acest lucru.

Domnul consilier Ionescu Mircea: scurt. Acei comercianți vânzători nu sunt producători. Nu muncesc o palmă de pământ. De ce nu avem înțelepciunea indiferent de decizia din această seară să discutăm cu investitorul, într-o comisie, cu toți factorii din primărie, nu prin articole din ziar. Eu sunt împăciuitor de fel, îmi place să găsim o cale ca pentru ambele părți să fie bine.

Domnul primar: nu am făcut nimic altfel decât ceea ce am discutat cu acesta. Cei care sunt înăuntru, sunt și rămân înăuntru.

Domnul consilier Fierăscu Daniel: cu câțiva ani în urmă unii consilieri locali anticipau că transformarea pieței într-o afacere va crea proprietari de magazine agricole în regim de chirie. Cu toții știm pe unde căutăm producătorii. Activitatea comercială de tip forfetar va reapărea indiferent de ce spunem noi aici. Nu a fost inspirată și nici nu a venit la momentul potrivit transformarea pieței. Micul producător nu își va permite acest tip de piață și va căuta piața în regim forfetar. În campanie oamenii au arătat că vor producători, nu comercianți.

Domnul consilier Stoicovici Gabriel: inițiatorul s-a gândit și la partea dinspre piața de păsări unde se parchează câteva mașini? Acolo nu s-ar strica parcare.

Domnul primar: acest teren este concesionat tot domnului Glăvan. În momentul în care vom intra cu hala de ruși în reabilitare m-am gândit să mutăm acolo activitatea.

Doamna Mincă Luminița – Șef SPADPP: din momentul în care piața a funcționat, SPADPP s-a ocupat de contract. Nu a respectat prevederile din Caietul de sarcini și nici din contract. Dacă se respecta Caietul de sarcini și contractul nu se ajungea la situația asta. Autorizația de construcție nu este respectată și nici destinația spațiilor. Nu a plătit garanția în termen ci după 2 ani de funcționare. Redevența nu este plătită la termen. Nu a plătit penalitățile. Pot aduce un raport despre aceste lucruri.

Domnul consilier Ionescu Mircea: ceea ce spune doamna Mincă poate să fie adevărat dar am și eu un raport și nu este de neglijat că în contul primăriei au intrat peste 2 miliarde de lei. Dacă punem la zid investitorii, în viitor nu vom mai avea. Are 2 milioane de euro investiție.

Domnul primar: nu a pus nimeni la zid investitorii.

Domnul consilier Stângă Teodoru: referitor la piața centrală, am fost poate cel mai vehement susținător al acestui proiect, nu al persoanei. Urmare discuției cu domnul Glăvan am constatat că nu face diferența dintre tarif și taxă. Plata cântarului este prevăzută, dar, utilitățile intră în tarif. Au fost probleme dintotdeauna cu familia Ionescu. Au scăpat de acea toaletă infectă și acum au varză lipită de gard. Dacă domnul Glăvan vrea o relație corectă și cinstită ușa este deschisă, nu vrem să discutăm pe relații de forță. Am vrut să le dăm cetățenilor o piață modernă și civilizată.

Domnul Ciubuc Ilie – Director DIT: spațiul dintre hală și familia Ionescu este încasat de domnul Glăvan. Este spațiu concesionat. Problema este că niciodată terenul nu a ajuns.

Domnul consilier Stoicovici Gabriel: de ce nu îi luăm concesiunea?

Domnul consilier Stângă Teodoru: nu asta este poziția noastră.

Se supune la vot propunerea de amânare a discuțiilor asupra proiectului formulată de domnul consilier Ionescu Mircea. Propunerea este respinsă.

Se supune la vot amendamentul formulat de domnul consilier Stângă Teodoru, art. 1- 4 și hotărârea în ansamblu cu amendamentul formulat este adoptată cu un număr de 17 voturi "pentru" și un vot împotriva (domnul consilier Ionescu Mircea).

Punctul 12- Proiect de hotărâre privind reorganizarea Comisiei Locale de Ordine Publică la nivelul municipiului Roșionii de Vede

Nu sunt discuții.

Propuneri:

Domnul consilier Gheorghescu Daniel: propun membri în comisie pe domnii Radu Marin, Pietricioaia Petre Iancu, Stângă Teodoru.

Domnul consilier Ionescu Mircea: propun ca din comisie să facă parte domnii Radu Marin, Stângă Teodoru, Nicolescu Cosmin.

Domnul consilier Gheorghescu Daniel: s-a discuta în grupul de lucru și domnul consilier Nicolescu Cosmin nu și-a dat acceptul.

Domnul consilier Stoicovici Gabriel: mi se pare suficient că PSD îl are pe domnul Radu Marin în comisie. Consiliul local este format din mai multe partide. Nu se poate totul, nu este colegial, este doar o chestiune de principiu, ar trebui incluși membri și din celelalte partide.

Domnul consilier Gogoi Ion – Președinte de ședință: pentru că domnul consilier Nicolescu Cosmin nu este prezent în ședință și nu si-a dat acceptul nu îl putem include în propuneri.

Domnul consilier Ionescu Mircea: retrag propunerea domnului Nicolescu Cosmin și îl propun pe domnul Fierăscu Daniel.

Domnul consilier Fierăscu Daniel: mulțumesc pentru propunere dar în mod evident nu sunt de acord din motive matematice.

Nu sunt alte propuneri.

Se completează buletinele de vot.

Se stabilește procedura de vot în sensul tăierii propunerii neacceptate și se stabilește comisia de numărare a voturilor în următoarea componență:

- domnul Gheorghescu Daniel;
- domnul Ingineru Marin;
- domnul Popescu Cristian.

Rezultatul votului: 18 buletine de vot întrebuițate, 18 voturi valabil exprimate, din care:

- pentru domnul Radu Marin – 17 voturi pentru;
- pentru domnul Stângă Teodoru – 17 voturi pentru;
- pentru domnul Pietricioaia Petre Iancu – 15 voturi pentru.

Se trece la vot. Art. 1-4 și hotărârea în ansamblu este adoptată cu un număr de 16 voturi "pentru" și două abțineri (domnii consilieri Stoicovici Gabriel și Fierăscu Daniel).

Punctul 13. Proiect de hotărâre privind desemnarea reprezentanților Consiliului local în Consiliile de administrație din unitățile de învățământ preuniversitar de stat de pe raza municipiului Roșionii de Vede.

Nu sunt discuții.

Propuneri:

Domnul consilier Stângă Teodoru: propunerile mele sunt -

La Liceul Tehnologic Virgil Madgearu: domnul Enache George, domnul Pietricioaia Petre Iancu, domnul Cocișă Virgiliu.

La Colegiul Național Anastasescu: domnul Gogoi Ion, domnul Stângă Teodoru, domnul Plopeanu Constantin Cristian.

La Colegiul Tehnic Anghel Saligny: domnul Didă Virgil, domnul Radu Marin, doamna Bitoleanu Iuliana.

La Liceul Tehnologic Emil Racoviță: domnul Ivancu Stelian, domnul Ingineru Marin.

La Școala Gimnazială M. Eminescu: doamna Manea Sorina, domnul Săvescu Laurențiu Marian, domnul Pietreanu Alexandru.

La Școala Gimnazială Al. Depărățeanu și Școala Primară nr. 5: doamna Petrescu Luminița, domnul Florea Mihail Adrian.

La Școala Gimnazială Dan Berindei și structura Școlii Gimnaziale Gala Galaction: domnul Nicolescu Cosmin Marius și domnul Lunganu Alexandru.

La Școala Gimnazială Zaharia Stancu: domnul Neațu Ionel și doamna Boldea Valerica.

La Liceul Tehnologic Nr. 2: domnul Toma Ilie și domnul Alexandrescu Traian Romică.

La Clubul Sportiv Școlar: domnul Popescu Cristian.

La Clubul Copiilor: domnul Gheorghescu Daniel.

La Centrul Școlar de Educație Incluzivă: doamna Catrinoiu Liliana.

La Grădinița cu program prelungit nr. 1: doamna Sfânt Maria Adelina.

La Grădinița cu program prelungit nr. 4 și structurile Grădinițelor 2, 5 și 7: domnul Lazăr Florea, doamna Stavarache Gina

La Grădinița cu program normal nr. 3 și Grădinița cu program normal nr. 6: domnul Mitroi Marinel Virgil.

Nu sunt alte propuneri.

Se completează buletinele de vot.

Se stabilește procedura de vot în sensul tăierii propunerii neacceptate și se menține comisia de numărare a voturilor

Rezultatul votului:

18 buletine de vot întrebuintate, 18 voturi valabil exprimate.

La Liceul Tehnologic Virgil Madgearu: domnul Enache George – 18 voturi pentru, domnul Petricioaia Petre Iancu– 17 voturi pentru, domnul Cocoșilă Virgiliu– 18 voturi pentru.

La Colegiul Național Anastasescu: domnul Gogoi Ion– 18 voturi pentru, domnul Stângă Teodoru– 18 voturi pentru, domnul Plopeanu Constantin Cristian– 18 voturi pentru.

La Colegiul Tehnic Anghel Saligny: domnul Didă Virgil– 17 voturi pentru, domnul Radu Marin– 18 voturi pentru, doamna Bitoleanu Iuliana– 17 voturi pentru.

La Liceul Tehnologic Emil Racoviță: domnul Ivancu Stelian– 17 voturi pentru, domnul Ingineru Marin– 18 voturi pentru.

La Școala Gimnazială M. Eminescu: doamna Manea Sorina– 17 voturi pentru, domnul Săvescu Laurențiu Marian– 17 voturi pentru, domnul Pietreanu Alexandru– 18 voturi pentru.

La Școala Gimnazială Al. Depărățeanu și Școala Primară nr. 5: doamna Petrescu Luminița– 17 voturi pentru, domnul Florea Mihail Adrian– 18 voturi pentru.

La Școala Gimnazială Dan Berindei și structura Școlii Gimnaziale Gala Galaction: domnul Nicolescu Cosmin Marius– 17 voturi pentru și domnul Lunganu Alexandru– 18 voturi pentru.

La Școala Gimnazială Zaharia Stancu: domnul Neațu Ionel – 18 voturi pentru și doamna Boldea Valerica– 17 voturi pentru.

La Liceul Tehnologic Nr. 2: domnul Toma Ilie– 18 voturi pentru și domnul Alexandrescu Traian Romică– 18 voturi pentru.

La Clubul Sportiv Școlar: domnul Popescu Cristian– 18 voturi pentru.

La Clubul Copiilor: domnul Gheorghescu Daniel– 17 voturi pentru.

La Centrul Școlar de Educație Incluzivă: doamna Catrinoiu Liliana– 18 voturi pentru.

La Grădinița cu program prelungit nr. 1: doamna Sfânt Maria Adelina– 18 voturi pentru.

La Grădinița cu program prelungit nr. 4 și structurile Grădinițelor 2, 5 și 7: domnul Lazăr Florea– 18 voturi pentru, doamna Stavarache Gina– 17 voturi pentru.

La Grădinița cu program normal nr. 3 și Grădinița cu program normal nr. 6: domnul Mitroi Marinel Virgil– 17 voturi pentru.

Se supune la vot art. 1- 3 și hotărârea în ansamblu este adoptată cu un număr de 18 voturi "pentru" din 18 consilieri prezenți.

Punctul 14. Proiect de hotărâre privind închirierea unui teren în suprafață de 999 m.p. situat în municipiul Roșiorii de Vede DJ 612A pentru desfășurarea de activități comerciale – depozit combustibili solizi.

Nu sunt discuții.

Se supune la vot art. 1- 6 și hotărârea în ansamblu este adoptată cu un număr de 18 voturi "pentru" din 18 consilieri prezenți.

Punctul 15- Proiect de hotărâre privind modificarea HCL nr. 23/31.07.2008 și abrogarea HCL nr. 30/30.03.2011

Nu sunt discuții.

Propuneri:

Domnul consilier Popescu Cristian: pentru comisia de vânzare propunerile sunt domnul Alexandrescu Traian Romică și domnul Nicolescu Cosmin Marius iar pentru comisia de contestații domnul Stângă Teodoru și domnul Gogoi Ion.

Nu sunt alte propuneri.

Se completează buletinele de vot.

Domnul consilier Fierăscu Daniel părăsește sala.

Din acest moment sunt prezenți 17 consilieri locali.

Doamna consilier Catrinoiu Liliana anunță că la acest proiect nu va vota.

Se stabilește procedura de vot în sensul tăierii propunerii neacceptate și se menține comisia de numărare a voturilor în aceeași componență.

Rezultatul votului: 16 buletine de vot întrebuintate, 16 voturi valabil exprimate, din care:

- pentru domnul Alexandrescu Traian Romică – 16 voturi pentru;
- pentru domnul Nicolescu Cosmin – 16 voturi pentru;
- pentru domnul Stângă Teodoru – 16 voturi pentru;
- pentru domnul Gogoi Ion – 16 voturi pentru.

Se trece la vot. Art. 1-4 și hotărârea în ansamblu este adoptată cu un număr de 16 voturi "pentru" și o abținere (doamna consilier Catrinoiu Liliana) din 17 consilieri prezenți.

Punctul nr. 16. Interpelări.

Domnul consilier Stoicovici Gabriel: Partidul Democrat nu are sediu.

Domnul primar: faceți cerere apoi identificăm spațiul și vă invit să vă alegeți din ce avem la dispoziție. Și PP-DD are cerere depusă.

Nu mai sunt alte discuții.

Domnul președinte declară ședința închisă.

Drept pentru care s-a încheiat prezentul proces verbal.

PRESEDINTE DE SEDINTA

Gogoi Ion



SECRETAR MUNICIPIU

Cița Mioara Iulia

Handwritten signature of the Municipal Secretary.

Municipiul Roșiorii de Vede
12.07.2012